

MANUEL D'INSTALLATION POUR DOUCHES

HIMALIA 31-34-36

SHOWERS INSTALLATION MANUAL

Fabriquées au Canada  Made in Canada

ÉCO-RESPONSABILITÉ	ECO-RESPONSIBILITY
<p> Votre base de douche utilise une résine de renforcement sans styrène ayant une concentration minimale en COV*. Ceci réduit de façon importante les émissions de COV liés à fabrication, permettant ainsi de diminuer les impacts potentiels sur la santé humaine. De plus, la fabrication des composants de cette résine consomme moins d'électricité que celle des composants d'une résine avec styrène; ceci permet de réduire les impacts potentiels liés aux changements climatiques et à l'utilisation de ressources non renouvelables.</p> <p>* Composé organique volatil</p>	<p>Your shower base uses styrene-free reinforcement resin with minimal VOC* content. This allows for a significant reduction in VOC emissions related to manufacturing, which allows the reduction of potential impacts on human health. In addition, the manufacturing process for resin components consumes less electricity than the production of styrene resin components, which allows for the reduction of potential impacts related to climate change and exploitation of non-renewable resources.</p> <p>* Volatile Organic Compound</p>
CONTENU	CONTENT
<p>1 base de douche, 1 drain et 1 porte de douche</p>	<p>1 shower base, 1 drain and 1 shower door</p>
IMPORTANT	IMPORTANT
<ul style="list-style-type: none"> ▪ Ce manuel d'installation vous servira pour la pose de votre base de douche avec ou sans le mur en acrylique (vendu séparément). Le manuel d'installation pour la porte de douche se trouve dans la boîte de celle-ci. ▪ Veuillez inscrire le numéro de production de votre base de douche dans l'espace prévu ci-dessous. Le numéro de production se trouve à l'endos de la base, près du drain, et est composé de 8 chiffres, ie : 101209 #21. Cette information vous sera demandée par le manufacturier advenant un problème avec le produit. <p style="text-align: center;">Numéro de Production Number: _____</p>	<ul style="list-style-type: none"> ▪ This manual will guide you through the installation process of your shower base with or without the acrylic wall (sold separately). The door installation manual can be found in the box of the shower door. ▪ Please indicate the production number of your shower base in the space provided below. The production number can be found in the back of the base, near the drain, and has 8 digits, ie: 101209 #21. You will be required to provide this number to the manufacturer should a problem arise with the product.
OUTILS & MATÉRIAUX REQUIS	REQUIRED TOOLS & MATERIALS
<ul style="list-style-type: none"> ▪ Ruban à mesurer, niveau, équerre et crayon ▪ Scie emporte-pièce, marteau et couteau utilitaire ▪ Tournevis Robertson #8 + vis #8 x 1 ¼ à tête plate (min de 6) ▪ Ruban masque 2" ▪ Perceuse électrique et mèche à fraiser 1/8" ▪ 1 sac de mortier léger (OBLIGATOIRE - SINON LA GARANTIE SERA NULLE) ▪ 1 feuille de polyéthylène de 2 mm ▪ 2 tubes d'adhésif recommandé pour le plastique*, 1 tube de scellant latex/acrylique pour salle de bain* et pistolet à calfeutrage ▪ Cales d'ajustement ▪ 2 lattes de bois de +/- 2" x 70" x 5/8" et 8 lattes de dimensions variables (selon votre douche, soit 31", 34" ou 36") - voir Fig. 10 <p>* Informez-vous auprès de votre détaillant.</p>	<ul style="list-style-type: none"> ▪ Measuring tape, level, square and pencil ▪ Hole saw, hammer and utility knife ▪ Robertson screwdriver #8 + #8 x 1 ¼ flat head screws (min of 6) ▪ 2" Masking tape ▪ Electric drill and 1/8" countersink bit ▪ 1 bag of light mortar (MANDATORY - OTHERWISE THE WARRANTY WILL BE NULL) ▪ 2 mm polyethylene sheet ▪ 2 cartridges of adhesive recommended for plastic*, 1 cartridge of latex/acrylic caulk for bathroom* and caulking gun ▪ Wood wedges ▪ 2 wooden laths of +/- 2" x 70" x 5/8" and 8 laths of variable dimensions (according to the size of your shower: 31", 34" or 36") - see Fig. 10 <p>* Please see with your retailer.</p>
AVANT DE COMMENCER	PRIOR TO STARTING
<ul style="list-style-type: none"> ▪ Ce manuel traite de l'installation et de l'entretien de votre nouvelle douche Enviro-bath® de la Collection Himalia par Industries Technoform Ltée. Veuillez en lire le contenu avant d'entamer l'installation. Par la suite, assurez-vous de le conserver dans un lieu sûr pour référence future. ▪ Retirez le produit de son emballage, vérifiez que toutes les composantes s'y trouvent et assurez-vous que le produit soit en 	<ul style="list-style-type: none"> ▪ This guide covers the installation process as well as the maintenance of your new Enviro-bath® Himalia Collection shower by Technoform Industries Ltd. Please read it carefully prior to installation. You should then keep it in a safe place for future reference. ▪ Remove the product from its packaging, make sure that all of the components are there and verify that the product is in good



bon état. Si l'inspection révèle que le produit est endommagé ou qu'il y a un défaut de fabrication, veuillez communiquer avec le distributeur. La garantie ne couvre pas les dommages ou les défauts de finition une fois le produit installé. La responsabilité quant aux dommages survenus lors du transport cesse lorsque le produit est transféré au transporteur. Toute plainte liée à un dommage dû au transport doit être directement soulevée auprès du transporteur.

- Vérifiez tous les codes de plomberie locaux et veillez à arrêter l'eau à la source et retirer la vieille plomberie, le cas échéant.
- Ce produit permet un certain ajustement; toutefois, si les parois et la surface du sol ne sont pas solides, d'aplomb et d'équerre, l'installation pourrait en souffrir.
- Laissez le produit à la température de la pièce environ une demi-heure avant de procéder à l'installation. Ne pas installer le produit dans des endroits où la température risque de descendre en dessous de 0°C (32°F).
- À la fin de l'installation, le calfeutrage au silicone doit se faire à l'extérieur de la douche seulement. Le calfeutrage à l'intérieur peut causer des fuites d'eau ! Attendez 24 heures après l'installation avant d'utiliser la douche (jusqu'à ce que le silicone soit sec).
- Utilisez le carton d'emballage pour protéger le produit lors de l'installation.
- Dans le cas d'une nouvelle construction, préparez l'alcôve en utilisant les dimensions de la figure 1 (ATTENTION : les dimensions peuvent légèrement varier). L'alcôve devrait être encadrée avec du bois de construction 2" X 3". Elle doit être construite d'aplomb et d'équerre pour s'assurer de la bonne installation de la base de douche. Si vous installez par-dessus un plancher de béton, dégagez le béton autour du tuyau du drain existant afin d'accueillir le drain - Fig. 2.
- **Mur de douche en acrylique** : Veuillez prévoir à l'avance les perforations pour la plomberie. Nous vous recommandons l'usage d'une scie emporte-pièce pour se faire. Pour tout perçage de la robinetterie, appliquez du ruban masque pour empêcher le jaillissement d'éclisses et de copeaux. Les murs devraient être recouverts de placoplâtre résistant à l'eau d'une épaisseur de ½". La surface doit être exempte de graisse, de saletés et de tout résidu. Les papiers peints doivent être enlevés. Ne pas installer le mur par-dessus des tuiles de céramique ou du contre-plaqué.

shape. Should the inspection reveal that the product is damaged or that it has a manufacturing defect, contact the distributor at once. The warranty does not cover damages or finishing defects once the product has been installed. The responsibility for shipping damages ceases upon delivery of the product in good order to the carrier. All complaints regarding damages due to shipping must be made directly to the carrier.

- Check all local plumbing codes and be sure to shut off water supply at the source and remove all old plumbing fixtures, if applicable.
- This product has been designed with some adjustability for minor alignment problems; however, if the walls and floor surface are not solid, plumb and square, it may result in a poor installation.
- Allow product to reach room temperature for 30 minutes before installing. Panels should not be installed in areas where the temperature may drop below freezing (32°F or 0°C).
- To prevent leaks, silicone must be applied on the outside of the shower and not on the inside! Wait 24 hours after the installation before using the shower (until silicone is dry).
- Use shipping cardboard to protect the product while installing.
- In new construction, prepare shower alcove using dimensions shown in figure 1 (ATTENTION: Dimensions may slightly vary). The alcove should be framed in 2" X 3" lumber. It must be built plumb and square to insure proper fit of the shower base. If you are installing over a concrete floor, clear away concrete around the existing drain pipe to accommodate the drain body - Fig. 2.
- **Acrylic shower wall**: Plan ahead the perforations required for the plumbing. We recommend that you use a hole saw to proceed. We also recommend that you apply masking tape to prevent splints. The walls should be covered with ½" water-resistant drywall. The walls must be free of dirt, film, waxes or any other residue. Wallpaper must be removed. Do not install shower wall over existing ceramic tile or plywood.

ÉTAPES À SUIVRE

- 1) Construisez l'alcôve en fonction des dimensions de la base de douche et non du dessin technique puisque les dimensions peuvent différer légèrement. IMPORTANT : Afin d'assurer une installation parfaite, les dimensions de la structure doivent être vérifiées à partir des dimensions de la base de douche. Toutes les dimensions sont exprimées en pouce. Assurez-vous que les soutiens soient de la bonne hauteur et de niveau (Figure 3).
- 2) Procédez à la **pré-installation** de la base afin de localiser le drain et tracer la ligne repère de la lèvres (Figure 4). Installez le drain dans la base selon les instructions fournies par le fabricant. Si un scellant additionnel est requis, un calfeutrant d'acrylique ou un cordon de plombier (mastic) devrait être utilisé. Coupez le tuyau du drain en fonction de la base mise à niveau - voir Figure 2. Placez la base dans son alcôve par-dessus le drain.
- 3) Enlevez la pellicule de plastique se trouvant sur la bride de carrelage (ne pas enlever toute la pellicule à ce stade ci). Après vous être assuré que tout est parfaitement de niveau et d'équerre, étendez la feuille de polyéthylène de 2 mm, puis **stabilisez la base à l'aide de mortier léger** (Figure 5) (OBLIGATOIRE - SINON

STEPS TO FOLLOW

- 1) Build alcove according to the dimensions of the shower base and not as per the technical drawings since the dimensions may slightly vary. IMPORTANT: In order to insure a perfect installation, the dimensions of the structure must be verified against the shower base dimensions. All of the dimensions are provided in inches. Make sure that the support beams are of proper height and levelled (Figure 3).
- 2) Proceed with the **pre-installation** of the shower base in order to locate the drain and draw the lip reference line (Figure 4). Install the drain body in the base according to the instructions provided by the manufacturer. If additional sealant is required, acrylic caulk or plumbers putty should be used. Cut the drain pipe according to the levelled shower base - see Figure 2. Place base into alcove and over drain pipe.
- 3) Remove the plastic film found on the tiling flange (do not remove all of the plastic film at this stage). After making sure that everything is perfectly aligned and levelled, lay the 2 mm polyethylene sheet, then **stabilize the base with light mortar** (Figure 5) (MANDATORY - OTHERWISE THE WARRANTY



LA GARANTIE SERA NULLE). Ensuite, réinstallez le tout en perçant des trous avec une mèche à fraiser à travers la bride de carrelage contour aligné avec les 2" X 3". Fixez à l'aide de vis no. 8 x 1 ¼" (Figure 6).

4) Installez le placoplâtre par dessus la bride de carrelage (Figure 7-A).

5) Si vous installez un mur en céramique (au lieu du mur en acrylique vendu séparément), faites votre finition avec les tuiles de céramique de votre choix (Figure 7-B) ; sinon, passez à l'étape 6.

6) Enlevez la pellicule de plastique se trouvant sur les zones d'assemblage des murs d'acrylique seulement (où les vis et le silicone seront mis). Tirez un joint de silicone dans la cavité prévue à cet effet, puis assemblez les murs à l'aide des vis et des écrous no. 8 fournis (Figure 8).

7) Pré-installez les murs sur la base de douche et tracez des lignes repères de chaque côté des murs, ainsi que sur le haut de ceux-ci (Figure 9). Retirez ensuite les murs et fixez les lattes de +/- 2" X 70" X 5/8" le long des lignes verticales préalablement tracées (laissez environ 1/4" d'espace entre la latte et la base de douche). Fixez ensuite les lattes horizontales de dimensions variables selon la grandeur de votre douche (Figure 10).

8) Étendez l'adhésif recommandé sur la surface des lattes de bois (Figure 11).

9) Enlevez le restant de la pellicule de plastique se trouvant sur la base et les murs, puis faites la finition selon la Figure 12.

WILL BE NULL) and reinstall by drilling countersinking holes through the contour tiling flange in line with the 2" X 3". Secure with no. 8 X 1 ¼" screws (Figure 6).

4) Install drywall above the tiling flange (Figure 7-A).

5) If you are installing a ceramic wall (instead of the acrylic wall sold separately), then proceed with the installation of the ceramic tiles (Figure 7-B); if not, then go to step 6.

6) Remove the plastic film from the assembly area on the acrylic walls only (where the screws and silicone will be). Spread a bead of silicone in the cavity provided for this purpose and assemble the walls with the help of no. 8 screws and nuts supplied (Figure 8).

7) Pre-install the walls on the shower base and trace reference lines along each side of the walls, as well as on the top of the walls (Figure 9). Remove the walls and fix the +/- 2" X 70" X 5/8" laths along the previously traced vertical lines (leave approx 1/4" space between the lath and the shower base). Then fix the horizontal laths of variable dimensions according to the size of your shower (Figure 10).

8) Spread the recommended adhesive on the surface of the wooden laths (Figure 11).

9) Remove the remainder of the plastic film on the shower base and walls, then proceed with the finish as per Figure 12.

ENTRETIEN & NETTOYAGE

N'utilisez jamais de grattoirs en métal, de brosses métalliques ou tout autre outil en métal pour enlever les corps étrangers dans la douche. Suite à l'installation, si vous constatez qu'il y a du plâtre dans la douche, utilisez un bâtonnet en bois mou. Pour les taches de peinture, nous recommandons l'utilisation de la térébenthine ou du diluant pour peinture. Ne vous servez jamais d'un nettoyant abrasif et corrosif. Pour un nettoyage régulier, optez plutôt pour un détergent liquide doux non abrasif. Restaurez les parties à la surface terne en frottant à l'aide d'une pâte à nettoyer ou d'un poli pour automobile à base de carnauba. N'utilisez pas des diluants puissants, tel l'acétone, ni de diluant à laque ou de solvant pour vernis à ongles.

CARE & CLEANING

Never use metal scrapers, metallic brushes or any other metallic tool to remove material from the bathtub. Following installation, if you notice plaster within the bathtub, use a soft wooden stick to scrape it off. To remove paint spots, we recommend the use of turpentine or paint thinner. Never use abrasive or corrosive cleaners. For regular cleaning, choose a non-abrasive gentle liquid detergent. Restore tarnished surfaces by scrubbing gently with the help of a cleaning paste or a car polish containing carnauba. Do not use powerful thinners, such as acetone, nor lacquer thinners, nor nail polish remover.

GARANTIE

Nos produits sont garantis contre tout défaut de fabrication à partir de la date d'achat indiquée sur le coupon de caisse du consommateur. Industries Technoform Ltée, division Enviro-bath®, offre une garantie limitée de trois (3) ans sur ses douches en acrylique. Cette garantie s'adresse au propriétaire original et n'est donc pas transférable à un autre consommateur. Elle porte sur le produit, mais n'inclut pas la main d'œuvre et ne comprend pas les frais de déplacement, les frais d'installation ou de désinstallation, ni les frais de transport. À sa discrétion, le fabricant assurera à ses frais le remplacement ou la réparation de tout produit défectueux durant la période de garantie **si l'installation est conforme** (n'inclut pas les frais mentionnés ci-dessus). La garantie ne s'applique pas aux taches causées par une eau ferreuse ou dure. Cette garantie ne couvre pas les dommages causés par un usage abusif, la négligence, le mauvais usage, les bris résultant de chocs, de mauvaises manutentions, de modifications du produit, de l'utilisation de produits chimiques ou abrasifs. Si tel était le cas, cette garantie serait révoquée sans aucun autre recours. **Cette garantie n'est valide que si les instructions d'installation ont été suivies et que l'installation est conforme au manuel d'installation***. Cette garantie se limite au choix du fabricant concernant le remplacement ou la réparation. Aucune indemnité ne

WARRANTY

Our products are guaranteed against any manufacturing defect from the date of purchase indicated on the consumer sales receipt. Technoform Industries Ltd, Enviro-bath® division, offers a limited warranty of three (3) years on its acrylic showers. This warranty is limited to the original owner and is not transferable to another consumer. The warranty is applicable for the product only and does not cover labour charges, travel expenses, the cost of installation or removal, as well as carrier fees. At its discretion, the manufacturer will, at its own expense, replace or repair any defective product during the warranty period **if the installation is compliant** (does not include the aforementioned costs). The warranty does not apply to stains caused by ferrous or hard water. This warranty does not cover damage caused by abuse, neglect, misuse, breakage resulting from shocks, improper handling, modifications made to the product, usage of abrasive or chemical products. If that were the case, the guarantee would be revoked without further recourse. **This warranty is valid only if the installation instructions have been followed and that the installation is compliant with the instruction manual***. This warranty is limited to the choice of the manufacturer regarding the replacement or repair. No compensation may be claimed as a result of an accident during installation or during the use of the product.



pourra être réclamée à la suite d'un accident survenu lors de l'installation ou lors de l'usage du produit.

***À TITRE D'EXEMPLE, SI VOTRE BASE DE DOUCHE N'EST PAS INSTALLÉE DANS LE MORTIER LÉGER COMME LE STIPULE NOTRE MANUEL D'INSTALLATION, LA GARANTIE SERA NON APPLICABLE.**

*** FOR EXAMPLE, SHOULD YOUR SHOWER BASE NOT BE INSTALLED IN LIGHT MORTAR AS PER OUR INSTALLATION MANUAL, THE WARRANTY WOULD NOT BE APPLICABLE.**

FIGURES

1.

	31"	34"	36"
A	31 1/2"	33 1/2"	36"
B	32 1/2"	35 1/4"	40"
C	3"	3"	3"
D	7"	7"	12"
E	36"	39 5/8"	46 1/4"

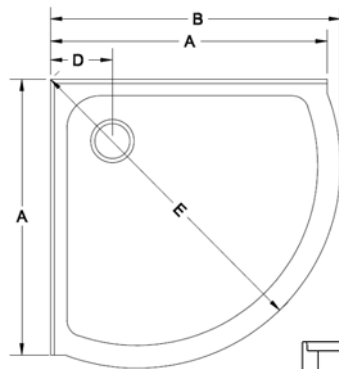

Dimensions approximatives.
Approximate dimensions.

2.

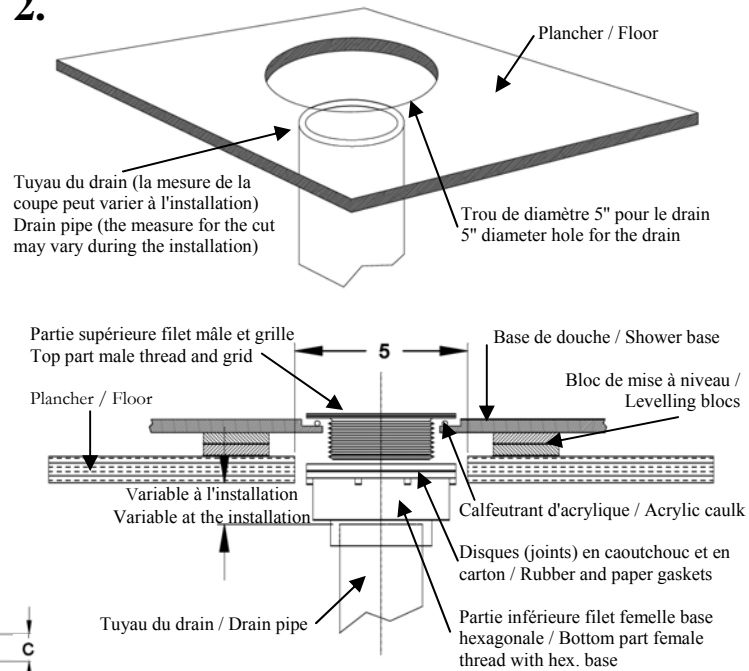

3.

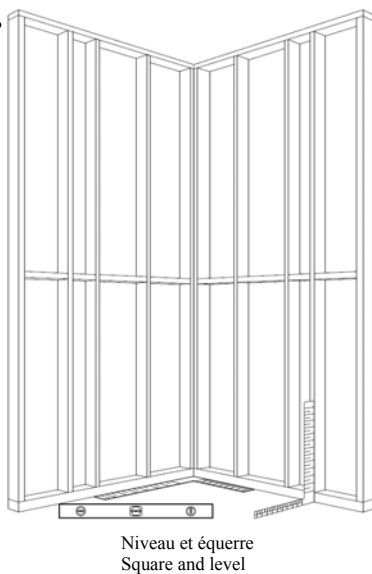

4.

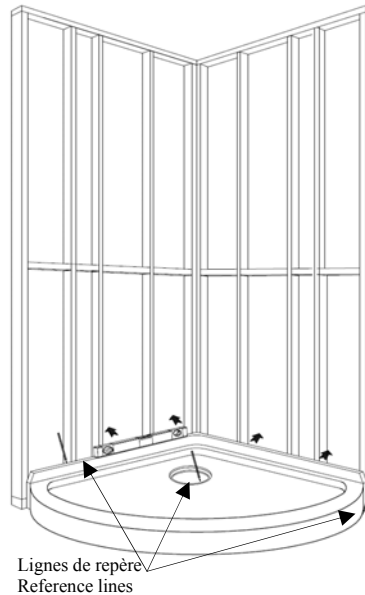

5.

