

IMPORTANT

Veillez conserver ce guide d'installation pour vous y reporter au besoin. Pour toutes questions concernant l'installation de cette douche, ne vous adressez pas au magasin où vous en avez fait l'achat. Pour toute aide supplémentaire, veuillez communiquer avec nous par téléphone ou par courriel à info@technoform.ca.

Please retain this installation manual for future reference. If you have any questions on the installation of this shower unit, please do not return to the store where you purchased it. For additional help call or email us at info@technoform.ca.

DESSINS TECHNIQUES / TECHNICAL DRAWINGS

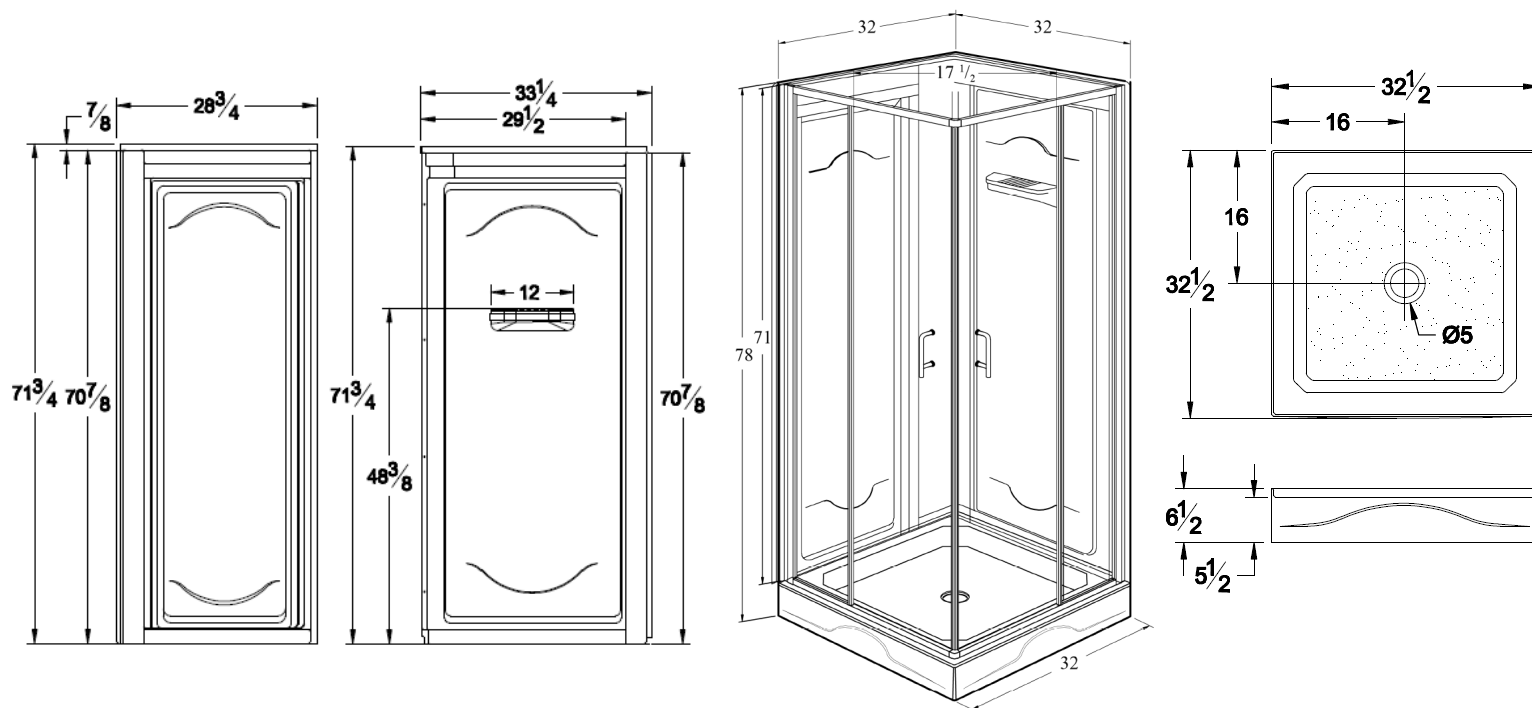

AVANT DE DÉBUTER / BEFORE GETTING STARTED

Nous recommandons d'être deux personnes pour procéder à l'installation de cette douche.

Dans le but de rendre l'installation de ce produit sécuritaire et facile, d'éviter de causer des dommages, pertes ou blessures, veuillez lire attentivement les instructions d'assemblage avant de débiter les travaux d'installation.

Ce guide d'installation et d'opération est un document important qui assurera une installation parfaite; veuillez donc toujours le conserver pour référence future.

We recommend two people to proceed with the shower wall installation.

In order to insure safe and easy installation of this product, to prevent the cause of damage, loss or injuries, please carefully read the assembling instructions prior to installing the wall set.

This manual is an important document which assures a perfect installation; please keep it in a safe place for future reference.

ÉTAPES À SUIVRE / STEPS TO FOLLOW

1

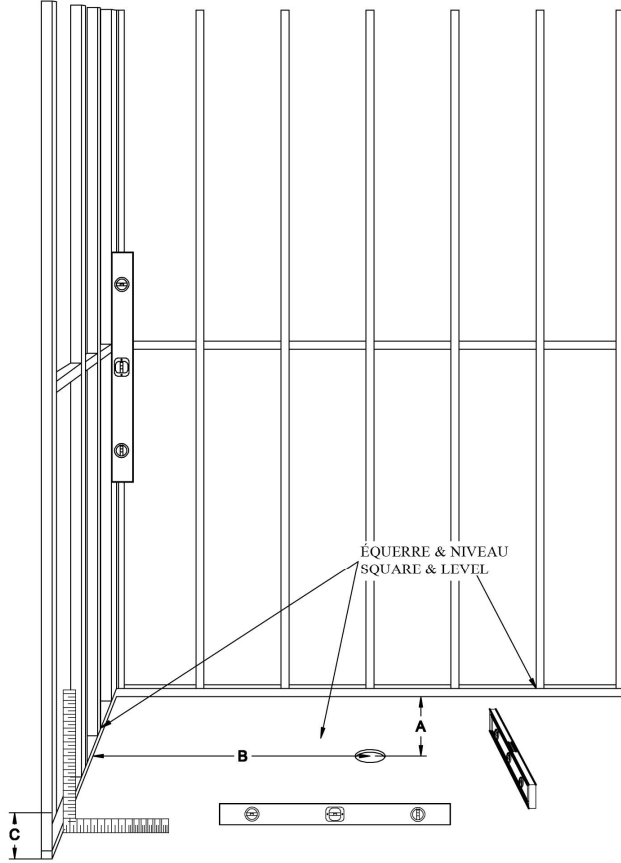

2

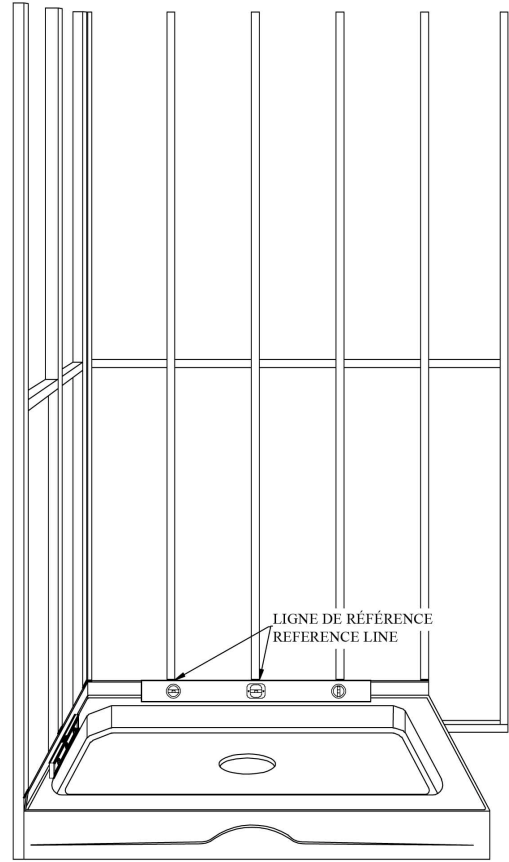

3

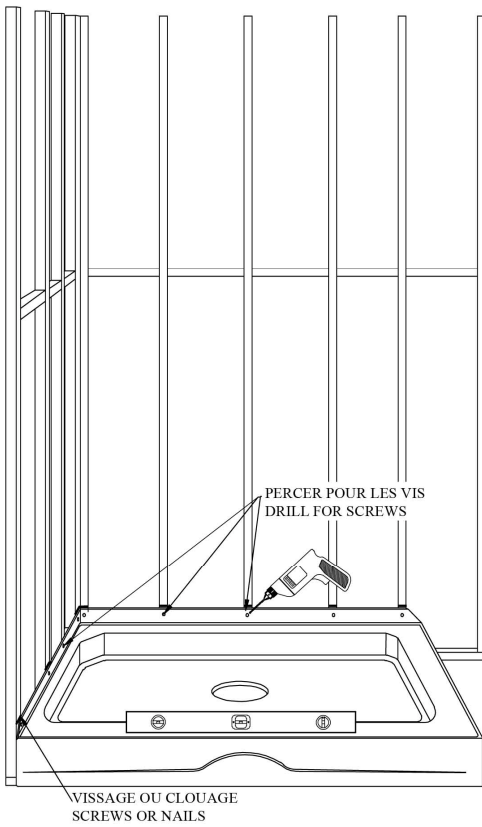

4

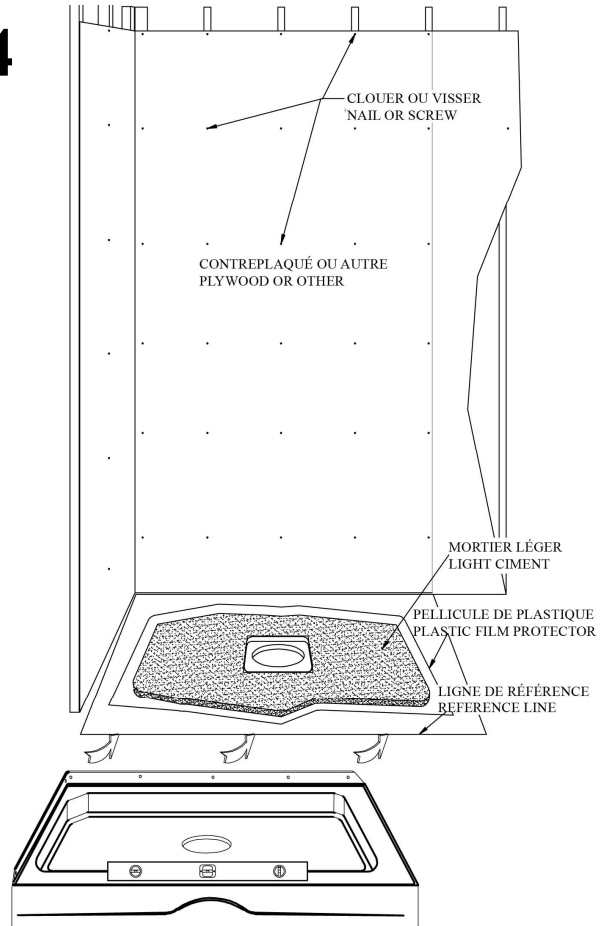

5

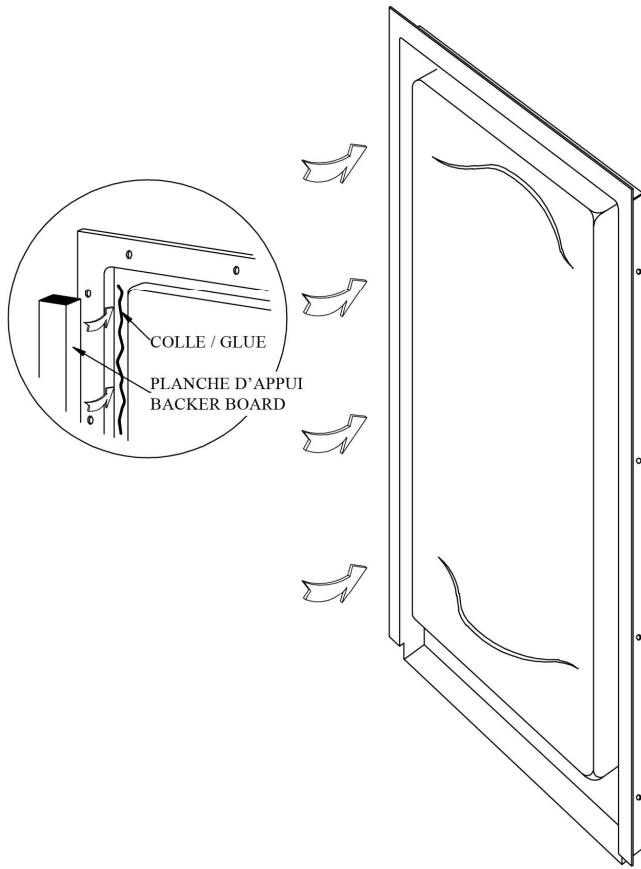

6

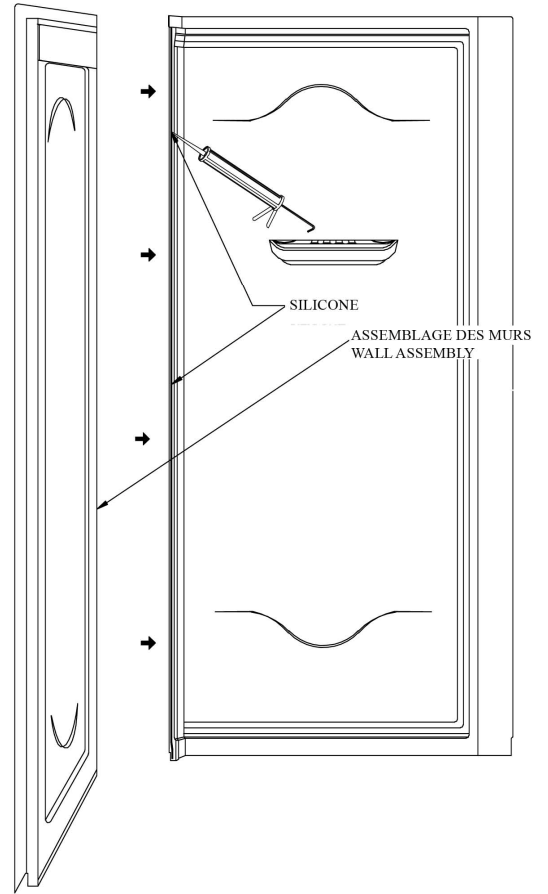

7

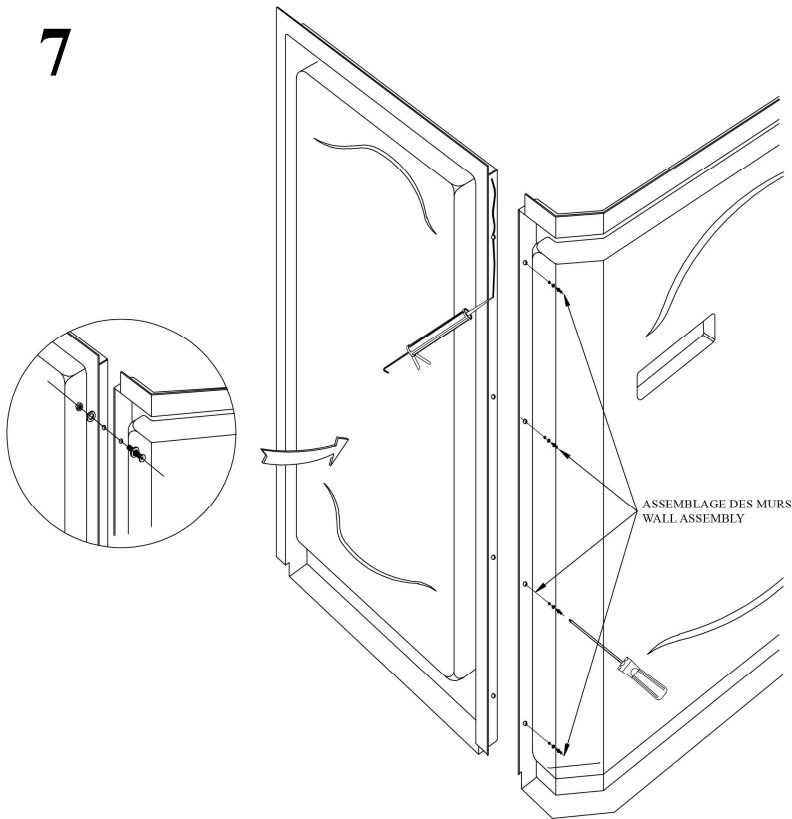

8

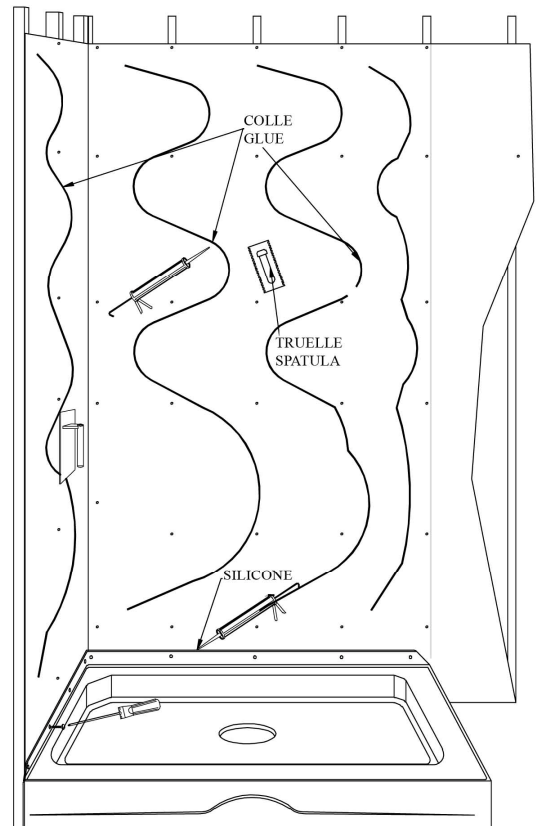

9

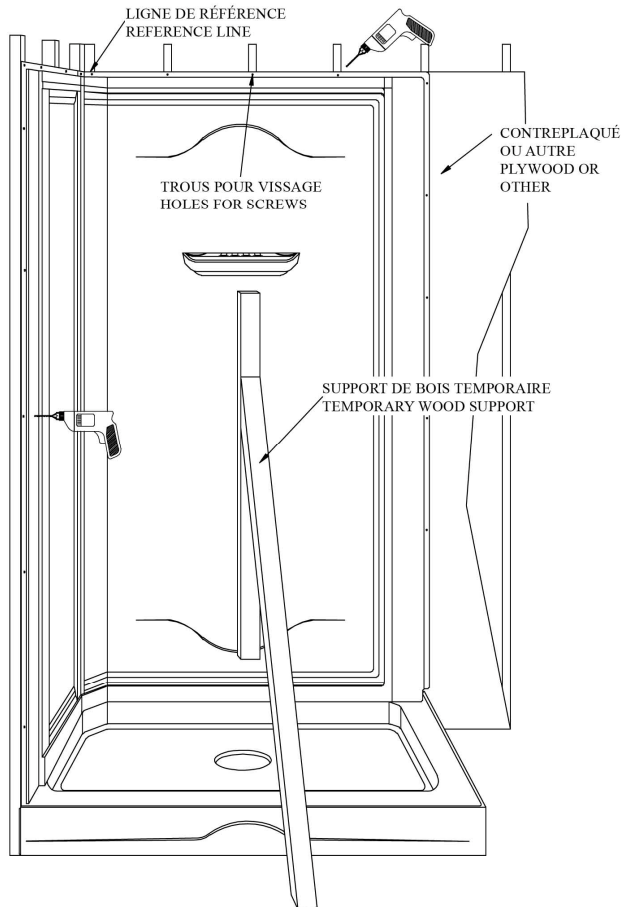

10

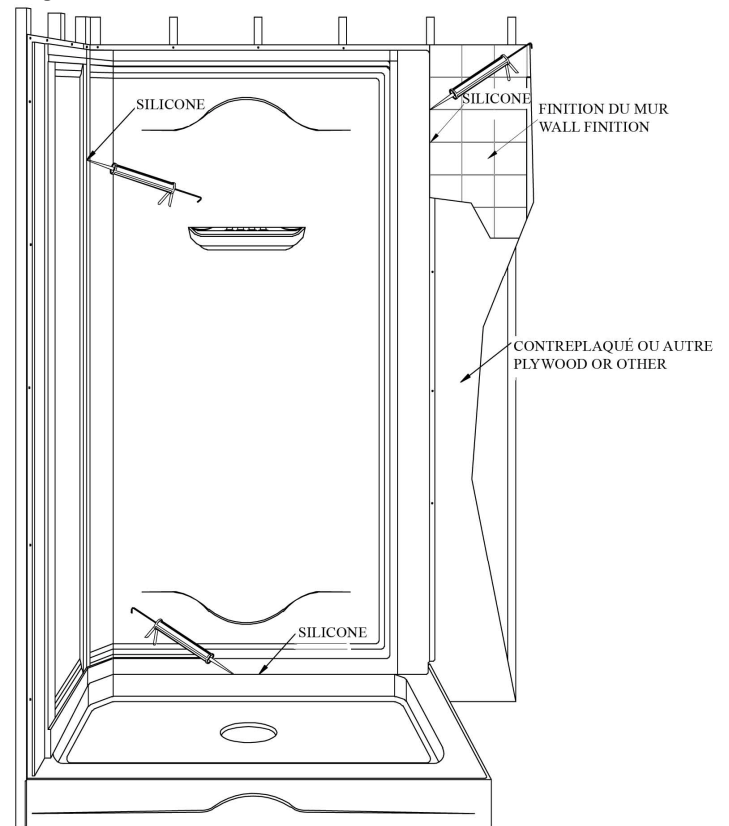

ENTRETIEN ET NETTOYAGE / CARE & CLEANING

Ne vous servez jamais d'un nettoyant abrasif. Pour un nettoyage régulier, optez plutôt pour un détergent en poudre non abrasif, tel « *Spic & Span* ». Pour les taches rebelles, utilisez de l'eau chaude et un détergent liquide, tel « *Monsieur Net* ». Des tampons à récurer en nylon, en Saran ou en polyéthylène ne contenant aucun agent abrasif peuvent être utilisés. Restaurez les parties à la surface terne en frottant à l'aide d'une pâte à nettoyer ou d'un poli pour automobile, tel « *Dupont #7* ». Appliquez ensuite une cire liquide, telle « *Johnson's* ». N'utilisez pas des diluants puissants, tel l'acétone, ni de diluant à laque ou de solvant pour vernis à ongles.

Never use metal scrapers, metallic brushes or any other metallic tool to remove material from the wall. Never use abrasive cleaners on the product's surface. For regular cleaning, choose a non-abrasive powder detergent such as "Spic & Span". For tough stains, mix hot water with a liquid detergent such as "Mr. Clean". Scouring pads made of nylon, saran or polyethylene containing no hard abrasives may be used. Restore tarnished surfaces by scrubbing gently with the help of a cleaning paste or a car polish such as "Dupont #7". Follow up by applying a liquid wax such as "Johnson's". Do not use powerful thinners, such as acetone, nor lacquer thinners, nor nail polish remover.

GARANTIE / WARRANTY

MUR DE DOUCHE EN ACRYLIQUE / ACRYLIC SHOWER WALL : 5 ANS / 5 YEARS
 BASE DE DOUCHE EN ACRYLIQUE / ACRYLIC SHOWER BASE : 20 ANS / 20 YEARS

Technoform Industries Ltée., division Enviro-bath[®], garantit la qualité de ses produits en acrylique et s'engage à remplacer tout matériel défectueux, en excluant les frais d'installation, de remplacement et de main d'œuvre. La présente garantie tient lieu de tout autre garantie, explicite ou implicite, et ne peut en aucun cas être prolongée par des représentants ou au moyen d'information écrite relative aux ventes ou au moyen de dessins. Tous nos produits ont été vérifiés au moyen de tests reconnus comme étant représentatifs. Notre garantie s'applique à tous nos produits en excluant les frais d'installation, de remplacement et de main d'œuvre. Nous ne pouvons être tenu responsables des incidents ou conséquences résultants de l'utilisation ou installation de nos produits.

Technoform Industries Ltd., Enviro-Bath[®] division, guarantees the quality of its acrylic and will replace any product proven to be defective, excluding installation and replacement fees, as well as labour costs. This warranty supersedes any other written, expressed or implied warranty. As such, it cannot be extended by any sales representative or sales agent in any way, including written or diagrammed communications. All products were inspected and tested by methods that are recognized as being representative of our industry's standards. We shall not be liable for any incidental or consequential damages resulting from the use of our products or their installations.