

MANUEL D'INSTALLATION POUR MURS DE DOUCHE

DORADO FO 32 - 36 - 48 - 60

SHOWER WALLS INSTALLATION MANUAL

OUTILS REQUIS / REQUIRED TOOLS

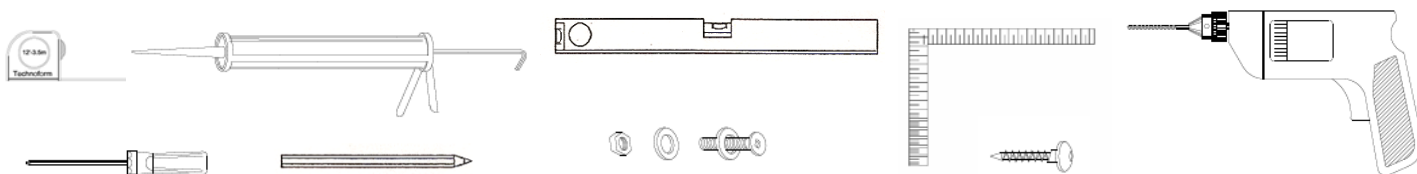

AVANT DE COMMENCER / BEFORE GETTING STARTED

- Ce manuel traite de l'installation et de l'entretien de votre nouveau mur de douche Enviro-bath[®] par Industries Technoform Ltée. Veuillez en lire le contenu avant d'entamer l'installation. Par la suite, assurez-vous de le conserver dans un lieu sûr pour référence future. / *This guide covers the installation process as well as the maintenance of your new Enviro-bath[®] shower wall by Technoform Industries Ltd. Please read it carefully prior to installation. You should then keep it in a safe place for future reference.*
- Consultez les codes de construction locaux pour assurer une installation conforme aux normes. / *Consult local building codes to make sure the installation complies with standards.*
- Retirez le mur de douche de son emballage et assurez-vous que le produit soit en bon état. Si l'inspection révèle que le produit est endommagé ou qu'il y a un défaut de fabrication, veuillez communiquer avec le distributeur. La garantie ne couvre pas les dommages ou les défauts de finition une fois le produit installé. La responsabilité quant aux dommages survenus lors du transport cesse lorsque le produit est transféré au transporteur. Toute plainte liée à un dommage dû au transport doit être directement soulevée auprès du transporteur. / *Remove the product from its packaging and make sure that it is in good shape. Should the inspection reveal that the product is damaged or that it has a manufacturing defect, contact the distributor at once. The warranty does not cover damages or finishing defects once the product has been installed. The responsibility for shipping damages ceases upon delivery of the product in good order to the carrier. All complaints regarding damages due to shipping must be made directly to the carrier.*
- Il faut prendre soin de protéger la surface du produit durant la manutention et l'installation. / *You must protect the surface of the shower wall during moving and/or installation.*
- Le mur de douche est recouvert d'une fine pellicule de plastique. Veuillez enlever cette dernière suite à l'installation finale seulement ; mais assurez-vous de bien dégager les endroits où la pellicule pourrait être coincée entre deux surfaces lors de l'installation. / *The shower wall is covered with a fine plastic film. Remove the plastic film only once the installation is completed, but make sure to remove film where any 2 surfaces will be in permanent contact.*
- Assurez-vous que les dimensions des plans correspondent bien à celles du mur de douche. / *Make sure that the dimensions on the plan correspond with the shower wall's dimensions.*
- Le mur de douche ne doit pas être installé dans un endroit où la température peut être inférieure au point de congélation (32° F ou 0° C). / *The shower wall should not be installed in areas where the temperature may drop below freezing (32° F or 0° C).*
- Laissez le mur de douche atteindre la température de la pièce pendant 30 minutes avant de l'installer. / *Allow shower wall to reach room temperature for 30 minutes before installing.*

ÉTAPES À SUIVRE / STEPS TO FOLLOW

1. Si vous souhaitez installer une porte de douche, une planche d'appui (voyez la taille à la figure 1) doit être installée à l'arrière de chaque mur latéral. Appliquez un cordon de colle dans la cavité de chaque mur latéral et attachez le panneau (Fig. 1) en guidant le panneau sur le dessus de la cavité. / *Should you wish to install a shower door, a backer board (note size in figure 1) must be installed on the back of both side walls. Apply a bead of adhesive in the recess of each side wall and attach board (Fig. 1), butting board up to the top of the recess.*
2. Les brides de clouage horizontales sont au haut des trois panneaux. Décidez du panneau latéral à couper pour les appareils de plomberie. Repérez, marquez et percez des trous minutieusement à l'aide de la scie emporte-pièces appropriée. Appliquez un cordon de calfeutrage de chaque côté du panneau de fond, le long de la cavité prévue à cet effet et veillez à ce que chaque trou d'assemblage soit bien protégé. Installez ensuite les huit fixations dans les quatre trous de chaque côté du panneau **arrière**. Assurez-vous que le calfeutrage a bien été posé dans la crevasse prévue à cet effet (Fig. 2). Assemblez les murs à l'aide des vis d'assemblage (Fig. 3) fournies. / *Horizontal nailing flanges will be located at the top of all three panels. Decide which side panel will need cutouts for plumbing fixtures. Carefully locate, mark and cut holes using the proper size hole saw. Apply a bead of caulking on each side of the back panel along the recess and make sure that each assembly hole is nicely protected. Proceed with the installation of the eight fasteners into the four holes on each side of the **back** panel. Make sure that the caulking was properly put in the recess (Fig. 2). Assemble walls with the help of the assembly screws provided (Fig. 3).*

3. Lorsque vous êtes satisfait du raccord, marquez le dessus des panneaux sur chaque poteau. Retirez les panneaux. Appliquez un cordon de colle le long de chaque poteau, vers le bas, qui entrera en contact avec le panneau arrière. Assurez-vous de demeurer en dessous de la ligne que vous avez tracée. Il n'est pas nécessaire d'appliquer la colle sur les poteaux en coin. Étendez une couche de calfeutrage de latex ou d'acrylique le long de l'appui de la douche (Fig. 4). Remplacez l'ensemble des panneaux et appuyez fermement sur l'alcôve, contre les poteaux. / *When satisfied with the fit, mark the top of the panels on each stud. Remove the panels. Apply a bead of adhesive down each stud that will come in contact with the back panel being sure to stay below the line you marked. You do not need to apply adhesive to the corner studs. Lay a bead of latex/acrylic caulk along shower edge (Fig. 4). Reposition back panel and press firmly in alcove against studs.*

4. Repérez un trou de 3/16" au centre de la bride de clouage, au dessus du panneau, centré sur chaque poteau (Fig. 5). **Vérifiez que les brides de clouage de chaque côté sont droites et alignées à la douche.** Percez aussi quatre trous de 3/16" à distance égale sur la bride de clouage avant, de chaque côté. Clouez les clous galvanisés de 3/4" (ou vis pour placoplâtre) à travers chaque trou et dans les poteaux, fixant ainsi le panneau mural. Ajoutez une couche de calfeutrage de latex ou d'acrylique sur le panneau arrière (Fig. 4). Appliquez un cordon de colle, vers le bas, le long de chaque poteau qui doit entrer en contact avec l'ensemble des panneaux. Installez-les en étendant un cordon de calfeutrage de latex ou d'acrylique le long de la bride avec les trous (ie : la bride qui touche au panneau arrière). Faites glisser le panneau sur les raccords. Ensuite, appuyez fermement l'ensemble afin de vous assurer qu'il adhère bien à chaque poteau. Repérez un trou de 3/16" au centre de la bride de clouage, au dessus du panneau, centré sur chaque poteau. Percez aussi des trous de 3/16" dans la bride de clouage avant, sur chaque panneau latéral, à 12" d'intervalle, centrés sur la bride (Fig. 5). Clouez les trous de toiture galvanisés de 3/4" à travers chaque trou et dans les poteaux, fixant ainsi le panneau mural. / *Locate and drill a 3/16" hole in the center of the nailing flange at the top of the panel and centered on each stud (Fig. 5). Check that the vertical nailing flanges on both sides are straight and square with the shower. Also drill four evenly spaced 3/16" holes on the front nailing flange on each side. Hammer 3/4" galvanized roofing nails (or drywall nails) through each hole and into the studs, securing the wall panel. Add a bead of latex/acrylic caulk down the vertical corner of the back panel (Fig. 4). Apply a bead of adhesive down each stud that will come in contact with the side panels. Install each side panel by laying a bead of latex/acrylic caulk along flange with holes (ie : the flange that connects to back panel). Slide panel over fasteners. Press each panel firmly to ensure proper adhesion to studs. Locate and drill 3/16" hole in the center of the nailing flange at the top of the panel and centered on each stud. Also drill 3/16" holes in the front nailing flange on each side panel at approx. 12" intervals, centered on the flange (Fig. 5). Hammer 3/4" galvanized roofing nails through each hole and into the studs, securing the wall panel.*

5. Installez une planche temporaire pour retenir le centre du panneau arrière fermement sur les poteaux pendant environ 24 heures, soit le temps que la colle adhère (Fig. 5). Installez ensuite la céramique. Lorsque vous installez la céramique, placez les vis de paroi sèche au-dessus de la bride de clouage supérieure afin d'éviter de percer des trous de passage. Si vous décidez de visser à travers la bride de clouage, vous DEVEZ percer des trous de passage de 3/16" dans la bride afin d'éviter de craquer ou d'endommager la bride (Fig. 6). / *Install a temporary brace to hold the center of the back panel tight to the studs for approximately 24 hours while adhesive sets (Fig. 5). Install greenboard. When installing greenboard, position drywall screws above the top nailing flange to avoid having to drill clearance holes. If you choose to screw through the nailing flange, you MUST drill 3/16" clearance holes in the flange to avoid cracking/damaging the flange (Fig. 6).*

6. Une fois la céramique installée, appliquez un cordon de calfeutrage de latex ou d'acrylique de finition sur tous les rebords et tous les joints (Fig. 7). Suivez les recommandations du fabricant du calfeutrage pour obtenir le temps de repos. Finalisez l'installation en branchant les conduits d'eau et de vidange. / *After greenboard is installed, apply finished latex/acrylic caulk bead to all edges and joints (Fig. 7). Follow caulk manufacturers' recommended cure time. Finish by making connections to supply and drain lines.*

NETTOYAGE / MAINTENANCE

N'utilisez jamais de grattoirs en métal, de brosses métalliques ou tout autre outil en métal pour enlever les corps étrangers de votre mur de douche. Suite à l'installation, si vous constatez qu'il y a du plâtre dans l'unité, utilisez un bâtonnet en bois mou. Pour les taches de peinture, nous recommandons l'utilisation de la térébenthine ou du diluant pour peinture. Ne vous servez jamais d'un nettoyant abrasif et corrosif. Pour un nettoyage régulier, optez plutôt pour un détergent liquide doux non abrasif. Restaurez les parties à la surface terne en frottant à l'aide d'une pâte à nettoyer ou d'un poli pour automobile à base de carnauba. N'utilisez pas des diluants puissants, tel l'acétone, ni de diluant à laque ou de solvant pour vernis à ongles. / *Never use metal scrapers, metallic brushes or any other metallic tool to remove material from the shower wall. Following installation, if you notice plaster within the unit, use a soft wooden stick to scrape it off. To remove paint spots, we recommend the use of turpentine or paint thinner. Never use abrasive or corrosive cleaners. For regular cleaning, choose a non-abrasive gentle liquid detergent. Restore tarnished surfaces by scrubbing gently with the help of a cleaning paste or a car polish containing carnauba. Do not use powerful thinners, such as acetone, nor lacquer thinners, nor nail polish remover.*

GARANTIE / WARRANTY

Le produit est garanti contre tout défaut de fabrication à partir de la date d'achat indiqué sur le reçu (bon de caisse) de l'achat fait par le consommateur. Industries Technoform Ltée, division Enviro-bath®, offre une garantie limitée de trois (3) ans sur ses murs de douche en acrylique. Cette garantie s'adresse au propriétaire original. Elle porte sur le produit mais n'inclus pas la main d'œuvre et ne comprends pas les frais de déplacement, les frais d'installation, de désinstallation, ni les frais de transport. À sa discrétion, le manufacturier remplacera ou réparera sans charge durant la période de garantie et si l'installation est conforme, le produit défectueux, ceci n'incluant pas les frais mentionnés ci haut. Cette garantie ne couvre pas les dommages causés par les usages abusifs, la négligence, le mauvais

usage, les bris résultant de chocs, de mauvaises manutentions, de modifications du produit, de l'utilisation de produits chimiques ou abrasifs. Si tel était le cas, cette garantie serait annulée sans aucun autre recours. **Cette garantie n'est valide que si les instructions d'installation ont été suivies et que l'installation est conforme au manuel d'installation.** Cette garantie se limite au choix du fabricant concernant le remplacement ou la réparation. Aucune indemnité ne pourra être réclamée suite à un accident survenu lors de l'installation ou suite à l'usage du produit. / *This product is warranted against any manufacturing defect starting from the date of purchase by the consumer as shown on the purchaser's receipt. Technoform Industries Ltd, Enviro-bath® division, offers a limited warranty of three (3) years on its acrylic shower walls. This warranty is limited to the original consumer purchaser and is applicable for the product only. Labor charges, traveling expenses, installation/uninstallation fees, as well as carrier fees are not covered. During the warranty period, the manufacturer will, at its discretion, replace or repair free of charge the product proven to be defective, excluding the above mentioned fees, so long as the installation is compliant. This warranty does not cover damages caused by abusive usage, neglect, misuse, as well as breakage resulting from shocks, improper handling, modifications made to the product, usage of abrasive or chemical products. If this was the case, this warranty would be void without any other recourse. **This warranty is only applicable if the installation instructions were followed and the installation is compliant with the instructions provided in this manual.** This warranty is limited to the choice of the manufacturer regarding the replacement or repair. Technoform Industries Ltd. is not liable for any incidental or consequential damages resulting from the use of its products or their installations.*

FIGURES

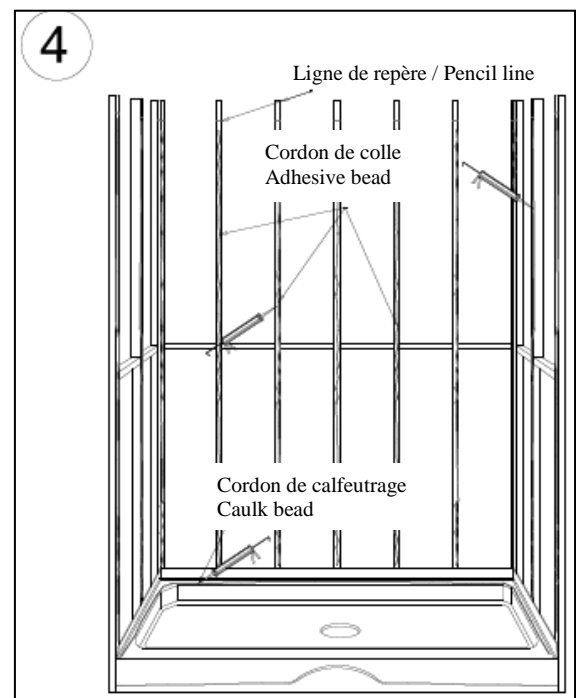
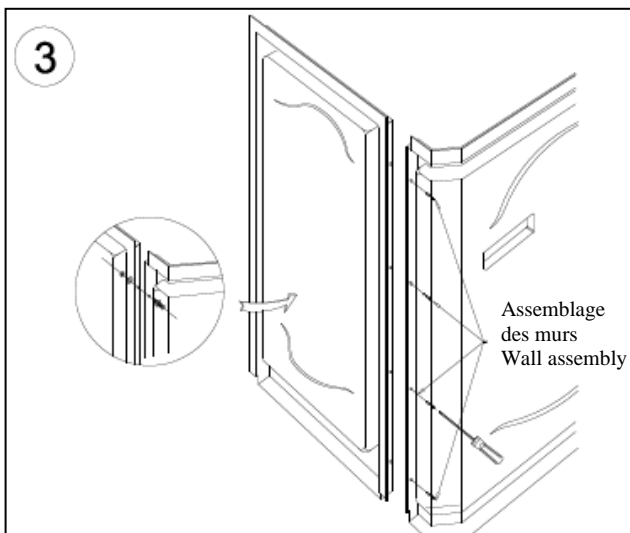
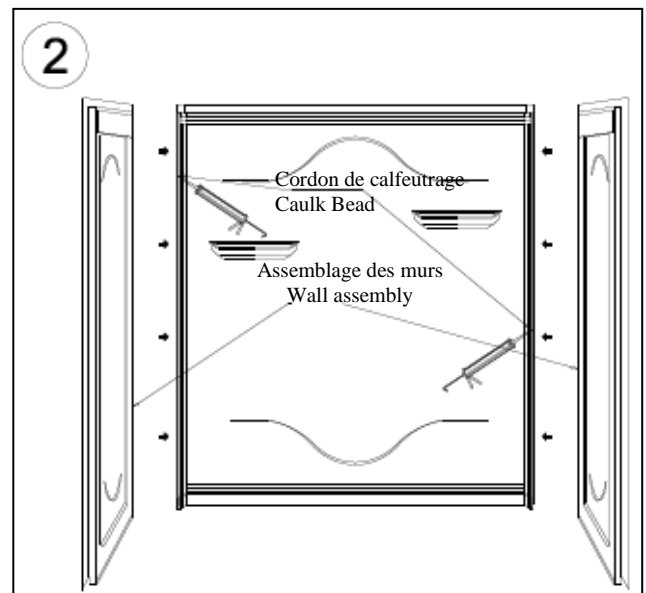
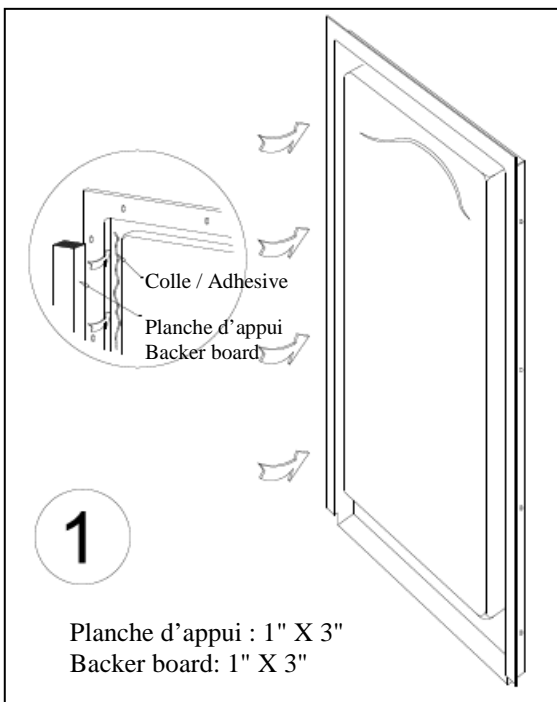

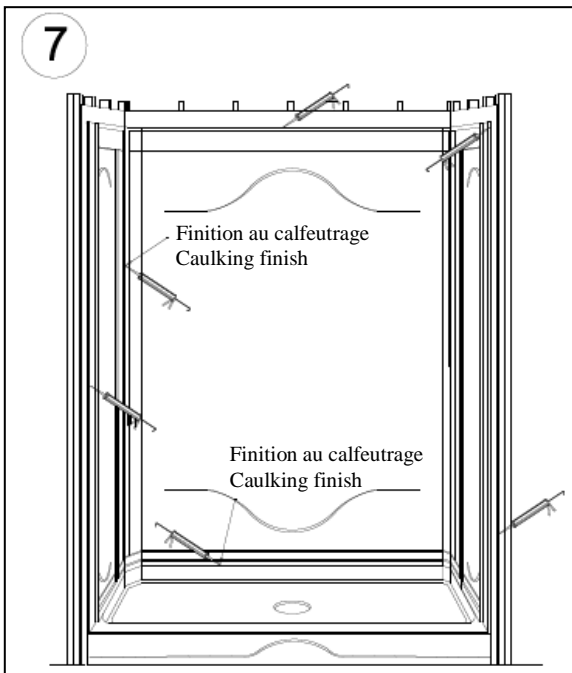
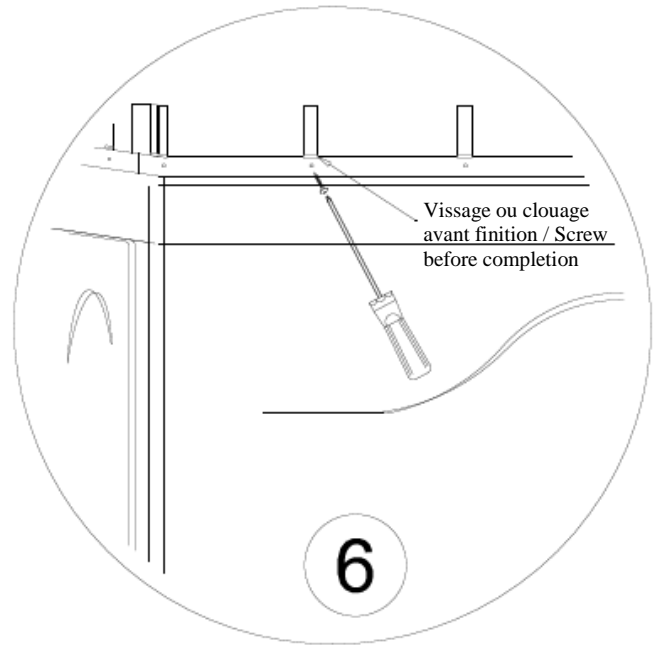
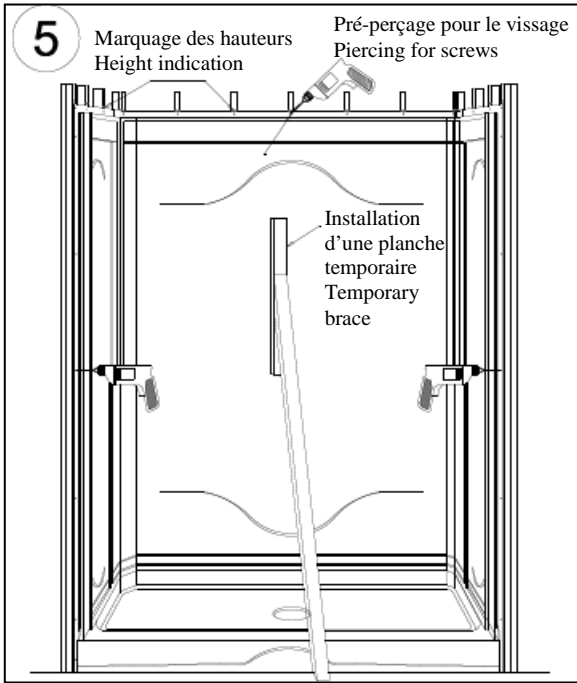

DESSINS TECHNIQUES / TECHNICAL DRAWINGS

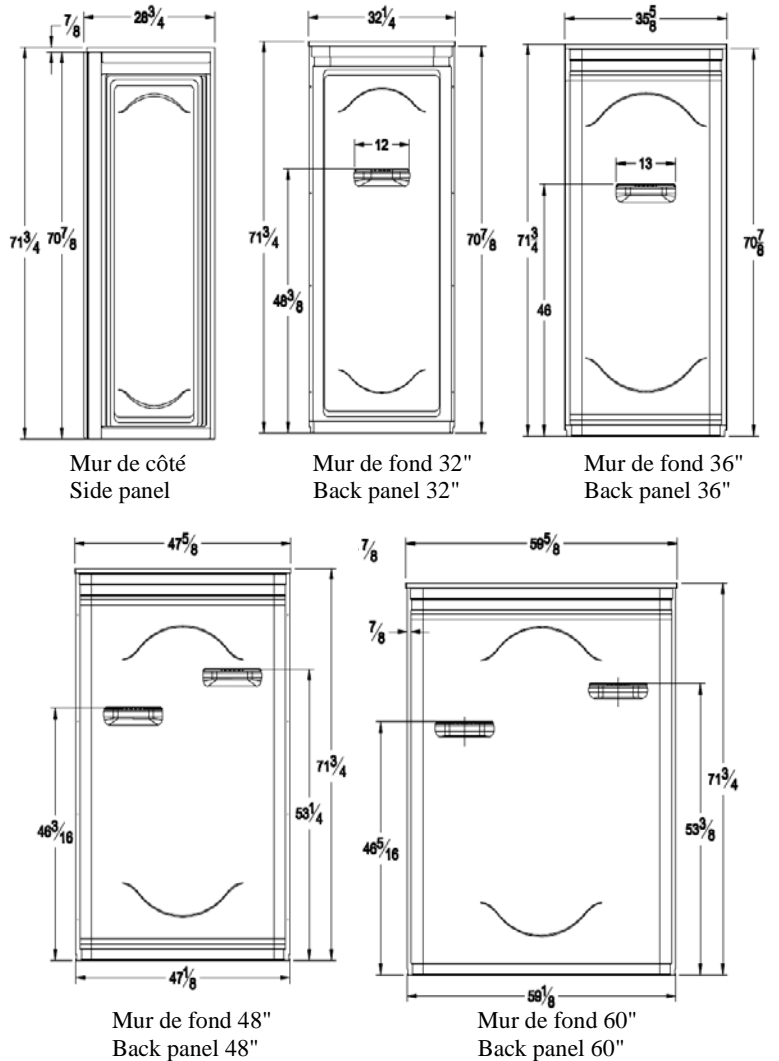

Toutes les dimensions sont approximatives
All dimensions are approximate.

