

APPLIQUÉS

INSTALLATION INSTRUCTIONS INSTRUCTIONS D'INSTALLATION

WALL AND SURROUNDS FOR BATHTUBS AND SHOWERS
MURS ET CONTOURS POUR BAIGNOIRES ET DOUCHES

5-PIECE SET
ENSEMBLE
5 PIÈCES

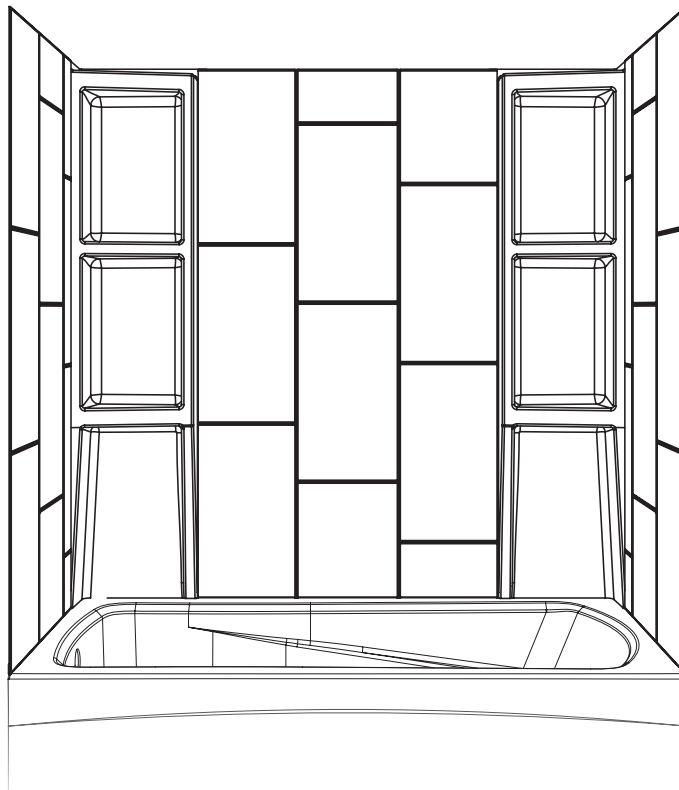

ACRYLIC
ACRYLIQUE



POLYSTYRENE
POLYSTYRÈNE

PRODUCT CODES
CODES DE PRODUIT

APA58-SUBS-C	APA80-LART-C	APH58-SUBC-B
APA80-SUBS-C	APA58-LART-D	APH80-SUBC-B
APA58-CHEV-C	APA80-LART-D	APH58-SMTH-B
APA80-CHEV-C	APA58-SUBC-B	APH80-SMTH-B
APA58-LART-C	APA80-SUBC-B	



TECHNODESIGN

TECHNOFORMTM
INDUSTRIES

PARTS LIST | LISTE DES PIÈCES

LEFT CORNER STORAGE
RANGEMENT EN COIN GAUCHE

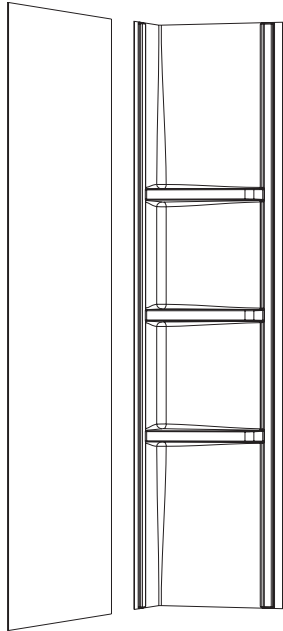

RIGHT CORNER STORAGE
RANGEMENT EN COIN DROIT

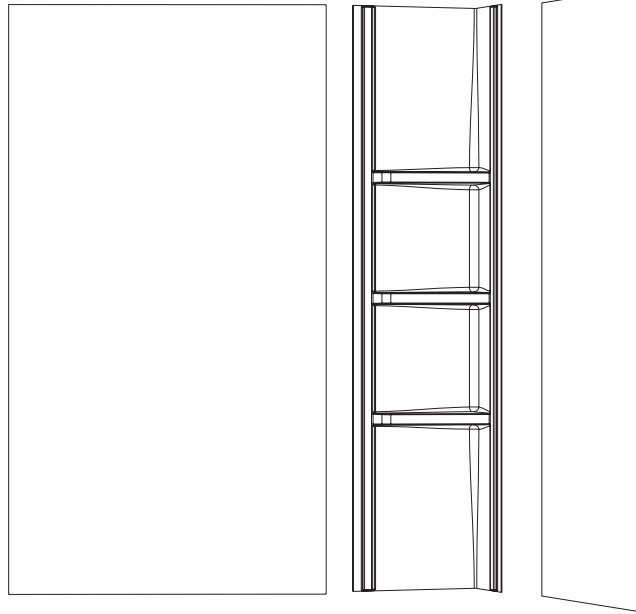



LEFT SIDE WALL
MUR DE CÔTÉ GAUCHE

BACK WALL
MUR ARRIÈRE

RIGHT SIDE WALL
MUR DE CÔTÉ DROIT

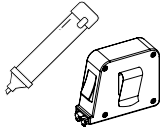
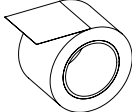
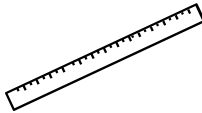
TOOLS AND MATERIALS | OUTILS ET MATÉRIEAUX

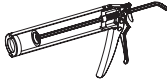
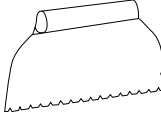
			
Utility knife Couteau utilitaire	Marker and measuring tape Feutre et ruban de mesure	2-inch wide masking tape Ruban à masquer de 2 po	Long ruler Longue règle
	 58 in./po 4 cartridges 4 tubes 80 in./po 5 cartridges 5 tubes		
Latex-based tub surround adhesive* Adhésif au latex pour contour de bain*	Silicone sealant for bathrooms (310 ml) Scellant au silicone pour salle de bain (310 ml)	Caulking gun Pistolet à calfeutrer	V-notch ¼ x ¼ in. spreader trowel Spatule à denture triangulaire ¼ x ¼ po



IMPORTANT

Only use tub-surround adhesive recommended for max. 45-mil thick polystyrene and that can be applied with a trowel. Use a white or clear adhesive to keep colour from showing through the panel.

Utilisez uniquement un adhésif pour contour de bain recommandé pour le polystyrène de 45 millièmes d'épaisseur (maximum), qui peut s'appliquer à l'aide d'une truelle. Utilisez un adhésif de couleur blanche ou claire afin d'empêcher que la couleur se voit à travers les panneaux.

* Recommended brands: Liquid Nails® (tub surrounds), LePage No More Nails® (tub surrounds), Adfast Adbond Extreme Construction. The use of PL 700 (LePage) is not recommended.

* Marques recommandées: Liquid Nails^{MD} (encadrement de baignoire), LePage No More Nails^{MD} (encadrement de baignoire), Adhésif de construction extrême Adbon d'Adfast. L'utilisation de PL 700 (LePage) n'est pas recommandée.

IMPORTANT

Follow the adhesive manufacturer's instructions and warnings. Technoform will not be held responsible if the informed consumer installs the product with an adhesive that:

1. is not recommended for max. 45-mil thick polystyrene (and which could potentially contain too many solvents, thus damaging the product);
2. cannot be applied with a trowel, thus resulting in consumer dissatisfaction with respect to the final product. Applying the adhesive in an S-shape without spreading it evenly with a trowel is not recommended by Technoform since the beads of adhesive will likely be visible throughout the panels once the product is installed.

Veillez suivre les instructions du fabricant de l'adhésif pour les mises en garde et le mode d'emploi. Technoform ne se tiendra aucunement responsable si le consommateur avisé pose le produit à l'aide d'un adhésif :

1. qui n'est pas recommandé pour le polystyrène 45 millièmes d'épaisseur maximum (et qui pourrait donc contenir trop de solvant, endommageant ainsi le produit);
2. qui ne peut être appliqué à l'aide d'une truelle, résultant ainsi en l'insatisfaction du consommateur quant au produit fini (l'application de l'adhésif en forme de S sans être étalé uniformément à la truelle est déconseillé par Technoform, puisque les cordons de colle seront assurément visibles à travers les panneaux une fois le produit installé).

PRIOR TO INSTALLING | AVANT DE COMMENCER

This guide covers the installation process as well as the maintenance of your new Techno Design® shower or bath wall kit by Technoform Industries Ltd. Please read it carefully prior to installation. You should then keep it in a safe place for future reference.

Ce manuel traite de l'installation et de l'entretien de votre nouvel ensemble de murs pour baignoire ou douche Techno Design^{MD} par Industries Technoform Ltée. Veuillez en lire le contenu avant d'entamer l'installation. Par la suite, assurez-vous de le conserver dans un lieu sûr pour référence future.

- 】 Remove the product from its packaging. Make sure that all of the components are there and verify that the product is in good condition. Should the inspection reveal that the product is damaged or that it has a manufacturing defect, contact the distributor at once. The warranty does not cover damages or finishing defects once the product has been installed. Liability for shipping damages ceases upon delivery of the product in good condition to the carrier. All complaints regarding damages due to shipping must be made directly to the carrier.
- 】 This product has been designed with some adjustability for minor alignment problems. However, if the walls are not solid, plumb and square, it may result in a poor installation.
- 】 The walls should be covered with ½" drywall or water-resistant drywall. The walls must be dry and free of dirt, wax and soap, or any other residue. Wallpaper must be removed. Do not install panels over existing ceramic tile or plywood.
- 】 Panels should not be installed in areas where the temperature can drop below freezing (32 °F or 0 °C).
- 】 Allow panels to reach room temperature for 30 minutes before installing.
- 】 If you need to make a window opening or an adjustment requiring a cut, we recommend cutting the panels with a utility knife.
- 】 Retirez le produit de son emballage, vérifiez que toutes les composantes s'y trouvent et assurez-vous que le produit est en bon état. Si l'inspection révèle que le produit est endommagé ou qu'il y a un défaut de fabrication, veuillez communiquer avec le distributeur. La garantie ne couvre pas les dommages ou les défauts de finition une fois le produit installé. La responsabilité quant aux dommages survenus lors du transport cesse lorsque le produit est transféré au transporteur. Toute plainte liée à un dommage dû au transport doit être directement déposée auprès du transporteur.
- 】 Ce produit permet un certain ajustement; toutefois, si les parois ne sont pas solides, d'aplomb et d'équerre, l'installation pourrait en souffrir.
- 】 Les murs devraient être recouverts de Placoplâtre ordinaire ou de Placoplâtre résistant à l'eau, d'une épaisseur de ½ po. Les murs doivent être secs et exempts de saleté, de cire et de savon, ou de tout autre résidu. Les papiers peints doivent être enlevés. N'installez pas le contour par-dessus des tuiles de céramique ou du contreplaqué.
- 】 N'installez pas le produit dans des endroits où la température risque de descendre en dessous de 0 °C (32°F).
- 】 Laissez les panneaux à la température de la pièce environ une demi-heure avant de procéder à l'installation.
- 】 En cas de fenêtre ou pour tout ajustement nécessitant une découpe, nous vous recommandons de couper les panneaux à l'aide d'un couteau utilitaire.

PREPARATION | PRÉPARATION

IMPORTANT

To ensure a perfect installation, check the alcove dimensions against those of the wall kit.

Pour assurer une installation parfaite, les dimensions de la structure doivent être vérifiées à partir des dimensions de l'ensemble de murs.

A Make sure the wall structure is level and square before starting installation.

B Make the openings for the pipes and plumbing fixtures.

A Assurez-vous que la structure du mur est d'aplomb et d'équerre avant de commencer l'installation.

B Effectuer à l'avance les perforations pour la tuyauterie et la robinetterie.

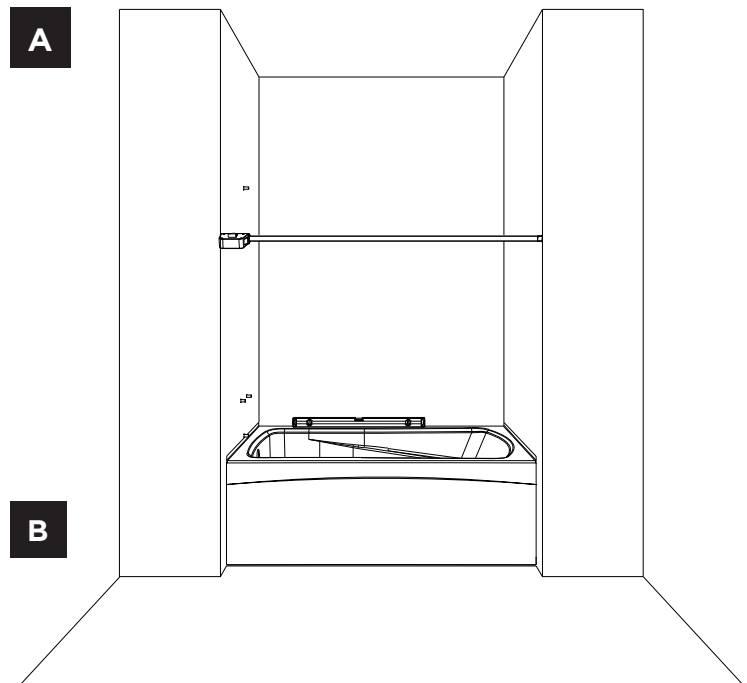

PRE-INSTALLATION CHECK VÉRIFICATION AVANT INSTALLATION

BEFORE INSTALLING (DRY FIT):

A Temporarily put the storage units in place, holding them with masking tape.

B Temporarily put the back wall in place to validate that it is wide enough to tightly cover the space between both corner storage units. Hold it in place with masking tape.

C Temporarily put the side walls in place, holding them with masking tape.

TEST AVANT L'INSTALLATION :

A Posez temporairement les rangements en coin en les maintenant en place avec du ruban à masquer.

B Mettez temporairement en place le panneau arrière afin de valider qu'il est suffisamment large pour recouvrir complètement l'espace entre les deux rangements en coin. Maintenez-le en place avec du ruban à masquer.

C Posez temporairement les murs de côté en les maintenant en place avec du ruban à masquer.

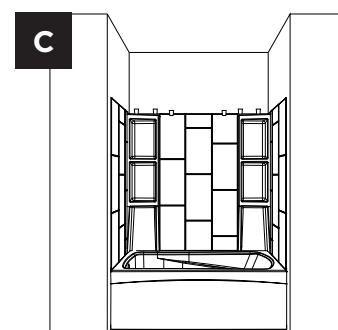
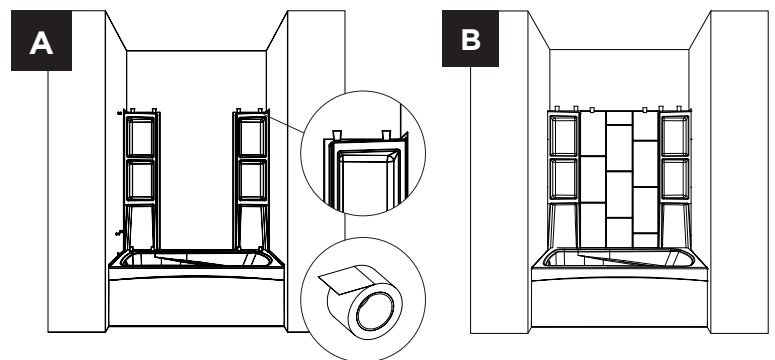

STEPS TO FOLLOW | ÉTAPES À SUIVRE

STEP 1 - STORAGE UNITS | ÉTAPE 1 - RANGEMENT EN COIN

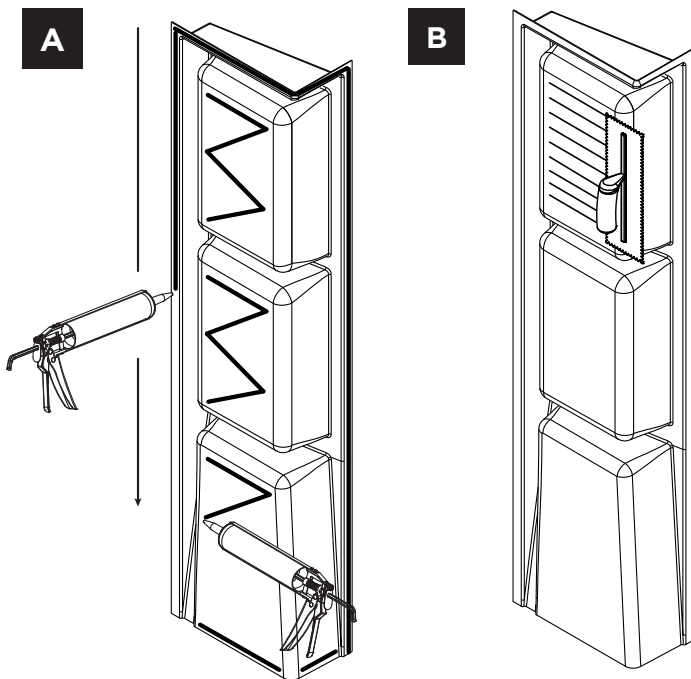

A Remove the plastic film (acrylic models only) and apply adhesive behind the storage unit and on the flanges at $\frac{3}{4}$ inch from the edge. Follow the adhesive manufacturer's instructions.

B Use the trowel to spread adhesive evenly over the entire surface.

C Place the storage unit in the corner and push firmly on all the surfaces.

Repeat these steps for the second storage unit.

A Retirez la pellicule protectrice (acrylique seulement) et appliquez l'adhésif derrière le rangement en coin en suivant les recommandations du fabricant.

B Utilisez la truelle pour étendre l'adhésif uniformément sur toute la surface.

C Appliquez les rangements dans le coin en appuyant fermement sur toutes les surfaces.

Répétez ces étapes pour le second rangement.

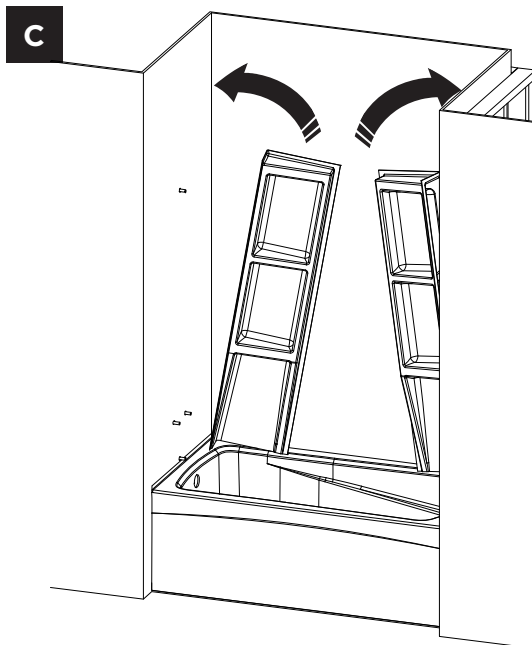

IMPORTANT

Use masking tape to hold the corner storage units in place at the top and bottom (not on the side flanges) while the adhesive dries.

Maintenez les rangements en place avec du ruban à masquer en haut et en bas (et non sur les côtés) pendant que l'adhésif sèche.

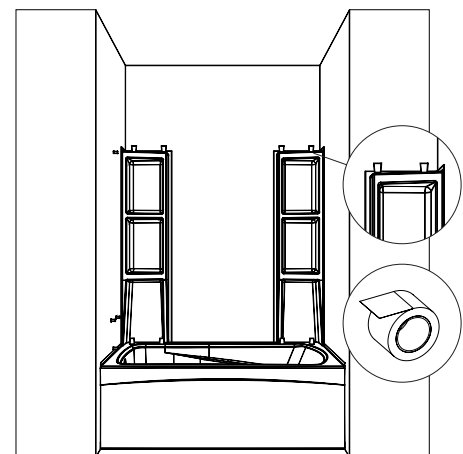

STEP 2 - BACK WALL | ÉTAPE 2 - MUR ARRIÈRE

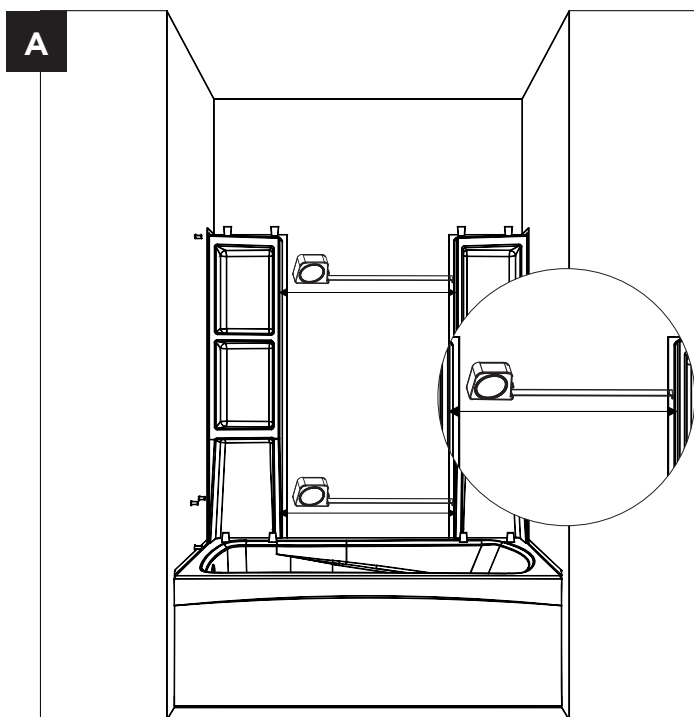

A Carefully measure the distance between both corner storage units (at the top and bottom) taking into consideration that the flange must be covered.

B Make the required cuts evenly on each side of the back panel to keep a symmetrical shape.

Put the panel in place to validate that the size and adjustment are good before doing the next step.

C Remove the plastic film (acrylic models only) and apply the adhesive to the wall according to the manufacturer's instructions.

A Mesurez soigneusement la distance entre les deux rangements (en haut et en bas) en considérant que la bride doit être complètement recouverte.

B Effectuez les coupes nécessaires de chaque côté du panneau arrière. Veillez à conserver la symétrie en découpant également chaque côté.

Mettez le panneau en place pour valider les dimensions avant de passer à la prochaine étape.

C Retirez la pellicule protectrice (acrylique seulement) et appliquez l'adhésif sur le mur arrière en suivant les recommandations du fabricant.

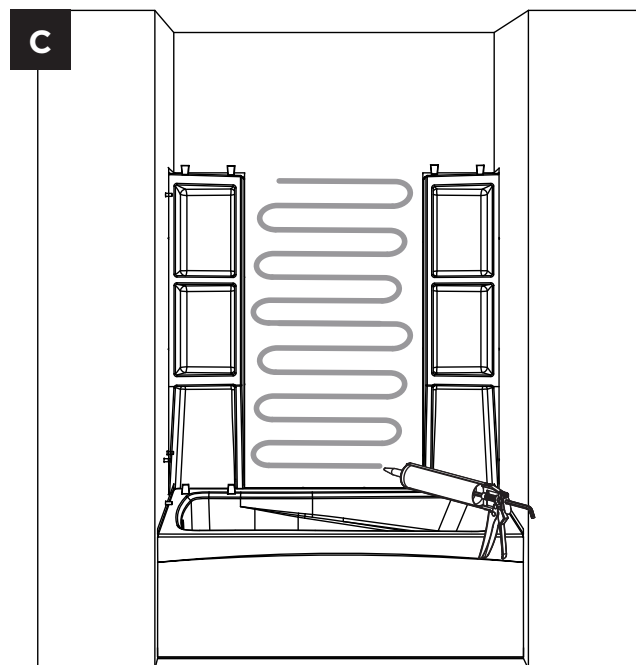
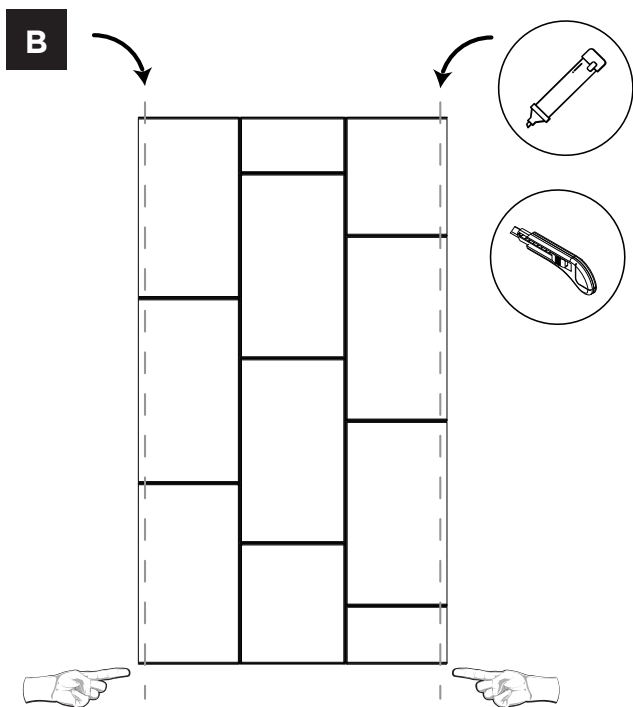

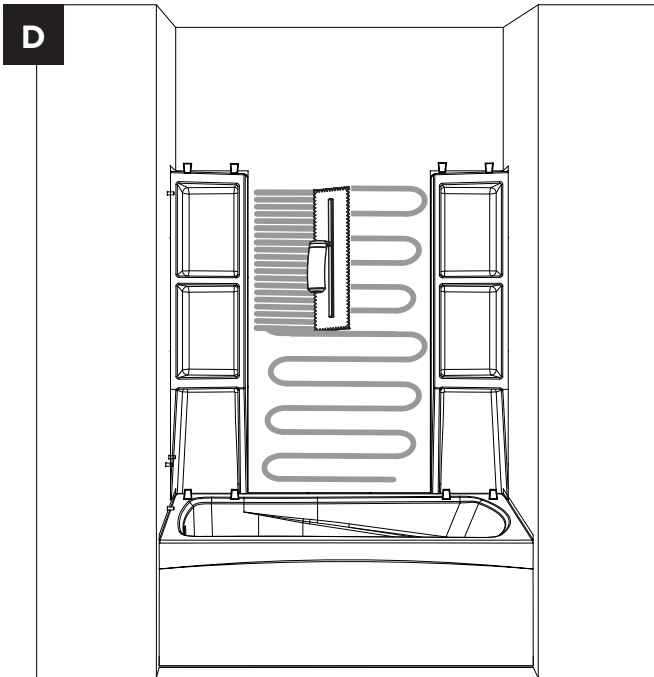



D Use the trowel to spread adhesive evenly over the entire wall surface.

E Install the back panel and push evenly on the entire surface.

D Utilisez la truelle pour étendre l'adhésif uniformément sur toute la surface du mur.

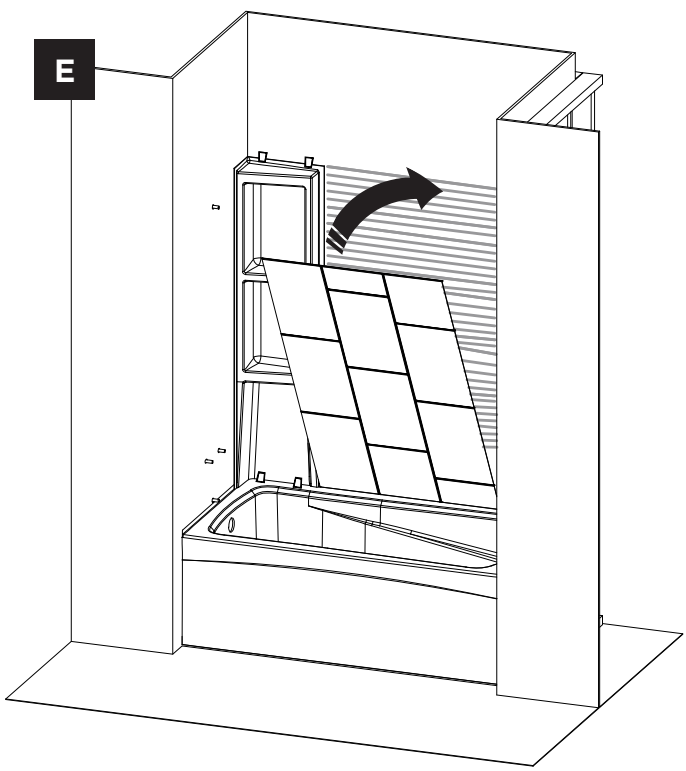
E Installez le panneau arrière et appuyez fermement sur toute la surface.





IMPORTANT

Use masking tape to hold the back wall in place while the adhesive dries.

Maintenez le mur arrière en place avec du ruban à masquer sur tous les côtés pendant que l'adhésif sèche.

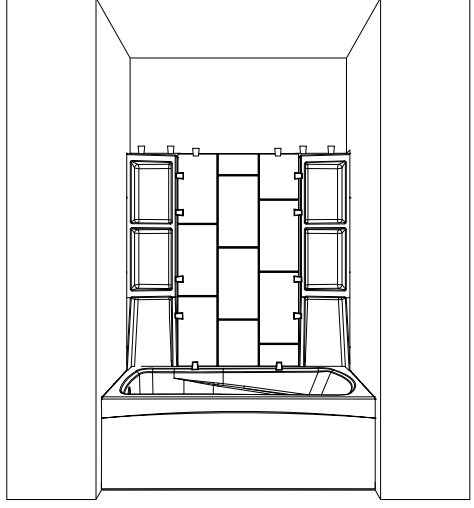

STEP 3 - SIDE WALL | ÉTAPE 3 - MURS DE CÔTÉ

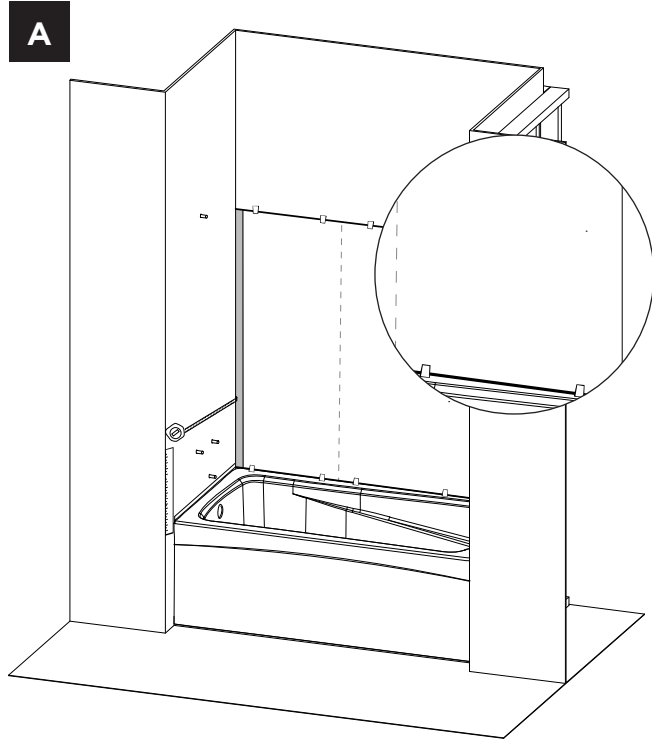

- A** Carefully measure the distance between the corner storage unit and the end of the first side wall (top and bottom), taking into consideration that the flange must be covered.
- B** Make the required cuts on the side walls (inner edge only, e.i. the edge that is straight and not curved) to ensure a perfect fit.
- C** Remove the plastic film and apply the adhesive to the side wall according to the manufacturer's instructions.

- A** Mesurez soigneusement la distance entre le rangement de coin et l'extrémité du premier mur de côté.
- B** Effectuez les coupes nécessaires sur les murs de côté (rebord intérieur seulement, c'est-à-dire le rebord qui est droit et non courbé) afin d'assurer un ajustement parfait.
- C** Retirez la pellicule protectrice et appliquez l'adhésif en suivant les recommandations du fabricant.

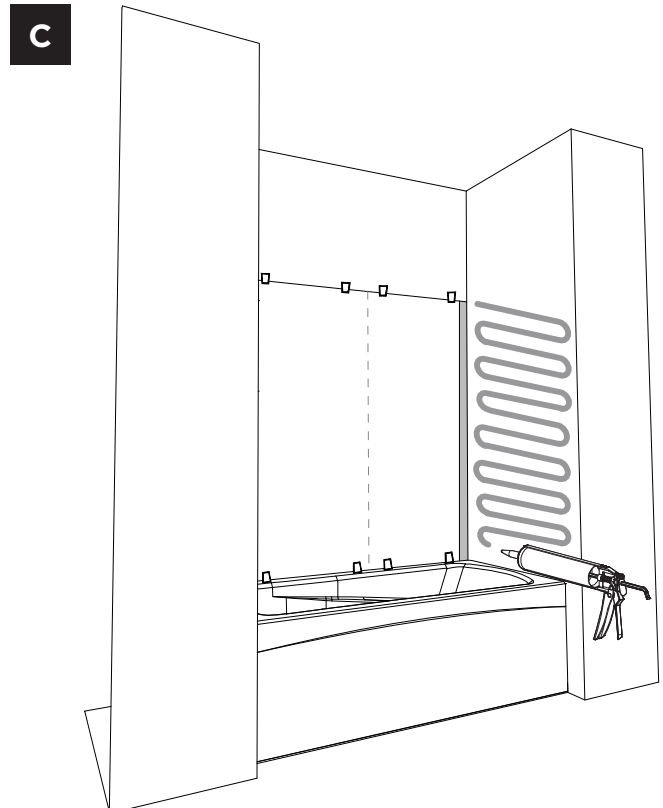
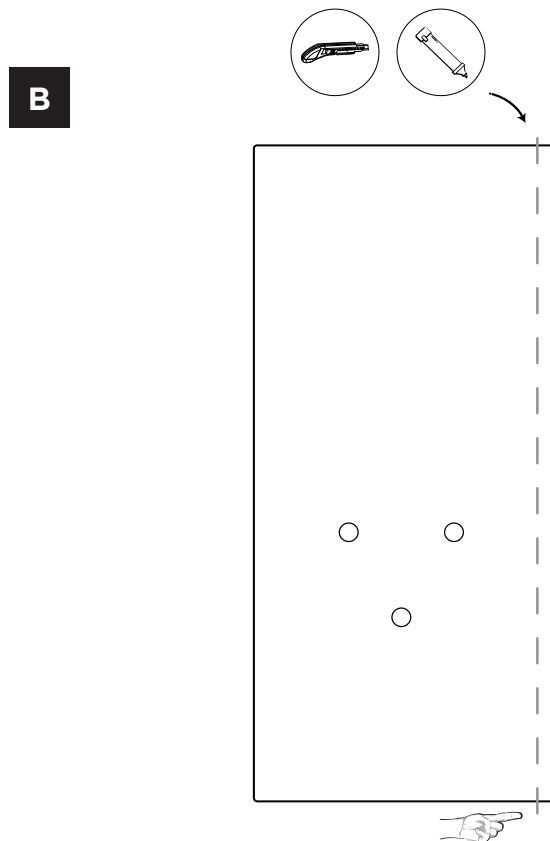

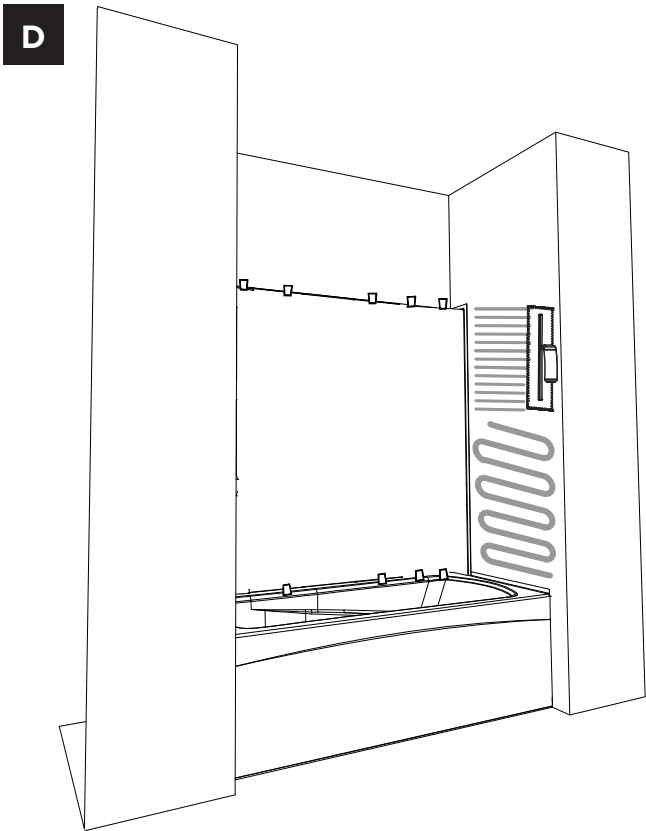

- D** Use the trowel to spread adhesive evenly over the entire wall surface.
- E** Install the side panel and push evenly on the entire surface.
- Repeat these steps for the second side wall.**

- D** Utilisez la truelle pour étendre l'adhésif uniformément sur toute la surface du mur.
- E** Installez le mur de côté en prenant soin de le positionner parfaitement et appuyez fermement sur toute la surface.
- Répétez ces étapes pour le second mur de côté.**



IMPORTANT

Use masking tape to hold the side walls in place while the adhesive dries.

Maintenez le mur de côté en place avec du ruban à masquer sur tous les côtés pendant que l'adhésif sèche.

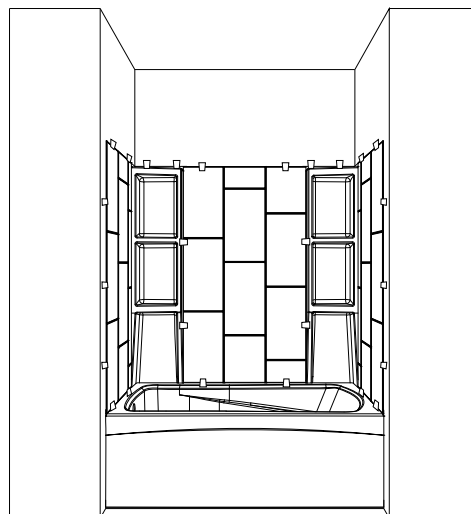
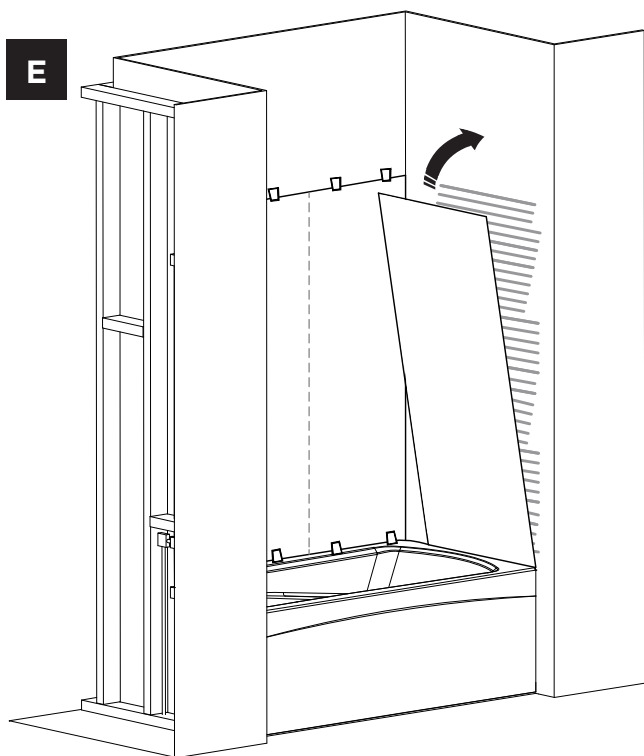

STEP 4 - SILICONE APPLICATION ÉTAPE 4 - APPLICATION DU SILICONE

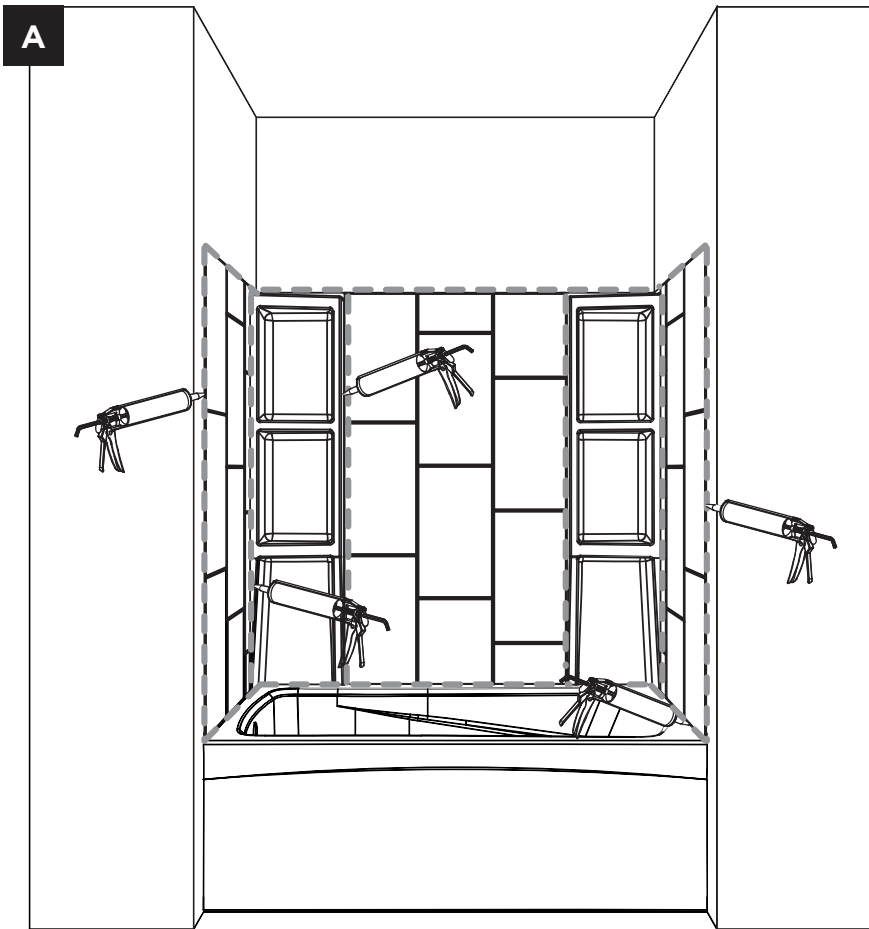

IMPORTANT

Once the adhesive has completely dried (follow the manufacturer's instructions), remove all the masking tape.

Lorsque l'adhésif est bien sec (suivez les directives du fabricant), retirez complètement le ruban à masquer.

A Apply a bead of silicone between each wall section and all around your wall kit.

Smooth out any excess silicone on the seams.

A Appliquez un cordon de silicone entre chaque section de mur et tout autour de votre ensemble de murs.

Lissez tout excès de silicone sur les joints.

CARE AND CLEANING | ENTRETIEN ET NETTOYAGE

Clean with mild soap (dishwashing liquid). **DO NOT use any abrasive or corrosive cleaning products.** Using these products can damage the components and void the warranty. The use of scrapers, brushes or any other object that can damage the surface of the product is to be avoided. Regularly applying a coat of quality wax will help maintain the finish and facilitate maintenance.

Nettoyez les murs avec un savon doux (savon à vaisselle). **N'employez PAS de produits de nettoyage abrasifs ou corrosifs.** L'usage de ces produits pourrait endommager les composantes et annulerait la garantie. L'utilisation de grattoir, de brosse ou de tout autre objet pouvant endommager la surface du produit est à proscrire. L'application régulière d'une cire pour auto de qualité contribuera à maintenir le lustre du produit et en facilitera l'entretien.

WARRANTY | GARANTIE

This product is warranted against all manufacturing defects from the date of purchase by the consumer as shown on the purchaser's receipt. Technoform Industries Ltd. offers a limited warranty of ten (10) years on its APPLIQUÉS acrylic walls kits and three (3) years on its polystyrene wall kits. This warranty is limited to the original consumer purchaser and applies only to the product. It does not cover travelling expenses, installation/uninstallation fees, or shipping fees. During the warranty period, the manufacturer will, at its discretion, replace or repair the defective product at no charge, excluding the above-mentioned fees, so long as the installation is compliant. This warranty does not cover stains caused by different types of water, such as ferrous or hard water. This warranty does not cover damages caused by abusive usage, negligence, misuse, as well as breakage resulting from shocks, improper handling, modifications made to the product or the use of abrasive or chemical products. In that event, this warranty will be voided without any other recourse. This warranty is only applicable if the installation instructions were followed and the installation is compliant with the instruction manual.

This warranty is limited to the manufacturer's decision regarding replacement or repair. Technoform Industries Ltd. is not liable for any accident during installation or resulting from the use of its products.

In accordance with the Consumer Protection Act, Technoform industries guarantees the availability of replacement parts or repair services in the event of a defect in the product delivered to the consumer, as well as the information necessary for the maintenance of the products during the period of the legal warranty and to the extent provided by law.

Any restriction or exception to this availability will be clearly disclosed to the consumer before the sale.

Le produit est garanti contre tout défaut de fabrication à partir de la date d'achat, indiquée sur le reçu de l'achat fait par le consommateur. Industries Technoform Ltée offre une garantie limitée de 10 ans sur les murs APPLIQUÉS en acrylique et de 3 ans sur les murs APPLIQUÉS en polystyrène. Cette garantie s'adresse au propriétaire original. Elle porte sur le produit, mais n'inclut pas la main-d'œuvre et ne comprend pas les frais de déplacement, les frais d'installation, de désinstallation, ni les frais de transport. À sa discrétion, le fabricant remplacera ou réparera sans frais durant la période de garantie, et si l'installation est conforme, le produit défectueux. Ceci n'inclut pas les frais mentionnés plus haut. La garantie ne s'applique pas aux taches provoquées par une eau ferreuse ou une eau dure. Cette garantie ne couvre pas les dommages causés par les usages abusifs, la négligence, le mauvais usage, les bris résultant de chocs, de mauvaises manutentions, de modifications du produit, de l'utilisation de produits chimiques ou abrasifs. Si tel était le cas, cette garantie serait annulée sans aucun autre recours. Cette garantie n'est valide que si les instructions d'installation ont été suivies et que l'installation est conforme au manuel d'installation.

Cette garantie se limite au choix du fabricant concernant le remplacement ou la réparation. Aucune indemnité ne pourra être réclamée après un accident survenu lors de l'installation ou un mauvais usage du produit.

Conformément à la loi sur la protection du consommateur, Technoform industries garantit la disponibilité des pièces de rechange ou de réparation en cas de défaut dans le produit livré au consommateur ainsi que les renseignements nécessaires à l'entretien des produits pendant la durée de la garantie légale et dans la mesure prévue par la loi.

Toute restriction ou exception à cette disponibilité sera clairement indiquée au consommateur avant la vente.

TECHNOFORM INDUSTRIES LTD.

10, rue Roger-Dorais, Saint-Rémi (Québec) J0L 2L0

Tel.: 450-699-2424 | Toll free: 1-877-377-4494 | Fax: 450-699-8484

info@technoform.ca

technoform.ca